



**2023 WaveRunner
FX HO
FX CRUISER HO**

MANUAL DEL PROPIETARIO/PILOTO

⚠ Lea atentamente este manual
antes de utilizar la moto de agua.

YAMAHA MOTOR CO., LTD.
F3V-F8199-75-S0

Lea atentamente este manual antes de utilizar la moto de agua. Este manual debe permanecer con la WaveRunner si esta se vende.

Información importante acerca de este manual

SJU3759N

Declaración de conformidad de moto de agua con la Directiva 2013/53/UE

Nombre del fabricante de la moto de agua: YAMAHA MOTOR CO., LTD.

Dirección: 2500 Shingai, Iwata, Shizuoka 438-8501, Japón

Nombre del representante autorizado: YAMAHA MOTOR EUROPE N.V.

Dirección: Koolhovenlaan 101, 1119 NC Schiphol-Rijk, Países Bajos

Nombre del organismo acreditado para el análisis de las emisiones del escape: SNCH

Número de identificación: 0499

Dirección: 11, route de Luxembourg BP 32, Sandweiler, L-5230. Luxemburgo

Certificado para evaluación de emisiones de escape: SNCH*2013/53*2013/53*0045

Nombre del organismo acreditado para el análisis de las emisiones de ruido: VINÇOTTE nv

Número de identificación: 0026

Dirección: Jan Olieslagerlaan 35 1800 VILVOORDE BÉLGICA

Módulo de análisis de conformidad utilizado:

para la construcción: A A1 B+C B+D B+E B+F G H

para las emisiones del escape: B+C B+D B+E B+F G H

para las emisiones de ruido: A A1 G H

Otras directivas comunitarias aplicadas	Normas
<input checked="" type="checkbox"/> Directiva de Compatibilidad Electromagnética 2014/30/UE	<input checked="" type="checkbox"/> EN 55012:2007/A1:2009
	<input checked="" type="checkbox"/> EN 61000-6-2:2005, EN 61000-6-2:2005/AC:2005

DESCRIPCIÓN DE LA MOTO DE AGUA

Número de identificación de la embarcación: a partir de

U : S - Y : A M A 0 0 0 1 H 2 2 3

Categoría de diseño: C D

Nombre del modelo/nombre comercial: FX1800F-Y / FX CRUISER HO,

FX1800H-Y / FX HO, FX1800J-Y / FX HO

DESCRIPCIÓN DEL MOTOR

Nombre del modelo:	Tipo de combustible:	Ciclo de combustión:
6HM	Gasolina	4 tiempos

REQUISITOS ESENCIALES

Requisitos esenciales	normas	Otro documento/ método normativo	Archivo técnico	Detallar (* = norma obligatoria)
Anexo I.A Diseño y construcción	<input checked="" type="checkbox"/> *	<input type="checkbox"/>	<input checked="" type="checkbox"/>	*EN ISO 13590:2018
Anexo I.B Emisiones del escape	<input checked="" type="checkbox"/> *	<input type="checkbox"/>	<input checked="" type="checkbox"/>	*EN ISO 18854:2015
Anexo I.C Emisiones de ruido	<input checked="" type="checkbox"/> *	<input type="checkbox"/>	<input checked="" type="checkbox"/>	*EN ISO 14509-1:2018

Esta declaración de conformidad se emite bajo la responsabilidad exclusiva del fabricante. En nombre del fabricante, declaro que las motos de agua indicadas más arriba cumplen todos los requisitos esenciales aplicables del modo especificado.

Nombre / Cargo: T. Ibata / Director, Sección de desarrollo marítimo (Marine Development Section)

(Identificación de la persona con poderes para firmar en nombre del fabricante)

Firma: 

Fecha y lugar de emisión: 1 de agosto de 2022, Shizuoka, Japón

Información importante acerca de este manual

Declaration of Conformity for Personal Watercraft (PWC) with the requirements of Recreational Craft Regulations 2017 as amended

Name of PWC Manufacturer: YAMAHA MOTOR CO., LTD.

Address: 2500 Shingai, Iwata, Shizuoka 438-8501, Japan

Name of Authorised Representative: YAMAHA MOTOR EUROPE N.V., branch UK

Address: Units A2-A3 Kingswey Business Park Forsyth Road, Working, SY. GU21 5SA United Kingdom

Name of Approved Body for exhaust and noise emission assessment: HPI-CEproof Ltd. ID Number: 1521

Address: The Manor House, Howbery Park, Wallingford, Oxfordshire, OX10 8BA, United Kingdom

Certificate for exhaust emission assessment: HPIUK-R1270-003-I-03

Conformity assessment module used:

for construction: A A1 B+C B+D B+E B+F G H
for exhaust emissions: B+C B+D B+E B+F G H
for noise emissions: A A1 G H

Other Community Regulations applied		Standards	
<input checked="" type="checkbox"/>	Electromagnetic Compatibility Regulations 2016	<input checked="" type="checkbox"/>	EN 55012:2007+A1:2009
		<input checked="" type="checkbox"/>	EN 61000-6-2:2005, EN 61000-6-2:2005/AC:2005

DESCRIPTION OF WATERCRAFT

Craft Identification Number : starting from

U | S | - | Y | A | M | A | 0 | 0 | 1 | H | 2 | 2 | 3

Design Category : C D

Model name / Commercial name : FX1800F-Y / FX CRUISER HO, FX1800H-Y / FX HO, FX1800J-Y / FX HO

DESCRIPTION OF ENGINE

Model Name:	Fuel Type:	Combustion Cycle:
6HM	Petrol	4 stroke

ESSENTIAL REQUIREMENTS

Essential requirements	Standards	Other normative document / method	Technical file	Please specify in more detail (* = mandatory standard)
Annex I.A Design and construction	<input checked="" type="checkbox"/> *	<input type="checkbox"/>	<input checked="" type="checkbox"/>	*EN ISO 13590:2018
Annex I.B Exhaust emission	<input checked="" type="checkbox"/> *	<input type="checkbox"/>	<input checked="" type="checkbox"/>	*EN ISO 18854:2015
Annex I.C Noise emission	<input checked="" type="checkbox"/> *	<input type="checkbox"/>	<input checked="" type="checkbox"/>	*EN ISO 14509-1:2018

This declaration of conformity is issued under the sole responsibility of the manufacturer. I declare on behalf of the manufacturer that the PWC(s) mentioned above complies (comply) with all applicable essential requirements in the way specified.

Name / Title: T. Iбата / Director, Marine Development Section
(Identification of the person empowered to sign on behalf of the manufacturer)

Signature: _____



Date and place of issue: 1st August, 2022, Shizuoka, Japan

Información importante acerca de este manual

SJU47031

Lista de países certificados según la Ley de radiofonía

Zona	País	Bluetooth
América del Norte	Canadá	<input type="radio"/>
	EE. UU.	<input type="radio"/>
UE	Austria	<input type="radio"/>
	Bélgica	<input type="radio"/>
	Bulgaria	<input type="radio"/>
	Croacia	<input type="radio"/>
	Chipre	<input type="radio"/>
	República Checa	<input type="radio"/>
	Dinamarca	<input type="radio"/>
	Estonia	<input type="radio"/>
	Finlandia	<input type="radio"/>
	Francia	<input type="radio"/>
	Alemania	<input type="radio"/>
	Grecia	<input type="radio"/>
	Hungría	<input type="radio"/>
	Irlanda	<input type="radio"/>
	Italia	<input type="radio"/>
	Letonia	<input type="radio"/>
	Lituania	<input type="radio"/>
	Luxemburgo	<input type="radio"/>
	Malta	<input type="radio"/>
	Países Bajos	<input type="radio"/>
	Polonia	<input type="radio"/>
	Portugal	<input type="radio"/>
	Rumanía	<input type="radio"/>
Eslovaquia	<input type="radio"/>	
Eslovenia	<input type="radio"/>	
España	<input type="radio"/>	
Suecia	<input type="radio"/>	
Otros países europeos	Moldavia	<input type="radio"/>
	Noruega	<input type="radio"/>
	Rusia	<input type="radio"/>
	Serbia	<input type="radio"/>
	Ucrania	<input type="radio"/>
Reino Unido	<input type="radio"/>	

Zona	País	Bluetooth
Oceania	Australia*	<input type="radio"/>
	Nueva Zelanda*	<input type="radio"/>
América del Sur	Brasil*	<input type="radio"/>
	Chile	<input type="radio"/>
	Colombia	<input type="radio"/>
	Perú	<input type="radio"/>
	Uruguay	<input type="radio"/>
Oriente Medio	Bahréin	<input type="radio"/>
	Israel*	<input type="radio"/>
	Jordania*	<input type="radio"/>
	Kuwait	<input type="radio"/>
	Libano	<input type="radio"/>
	Omán	<input type="radio"/>
	Qatar	<input type="radio"/>
	Arabia Saudí	<input type="radio"/>
	Turquía	<input type="radio"/>
	Emiratos Árabes Unidos	<input type="radio"/>
Asia	Brunéi	<input type="radio"/>
	China*	<input type="radio"/>
	Hong Kong	<input type="radio"/>
	Indonesia	<input type="radio"/>
	Japón*	<input type="radio"/>
	Malasia	<input type="radio"/>
	Filipinas*	<input type="radio"/>
	Singapur*	<input type="radio"/>
	Corea del Sur*	<input type="radio"/>
	Taiwán*	<input type="radio"/>
	Tailandia	<input type="radio"/>
Vietnam	<input type="radio"/>	

- Los logotipos y el nombre de marca Bluetooth® son marcas comerciales registradas propiedad de Bluetooth SIG, Inc. y cualquier uso de dichas marcas por parte de Enovation Controls está sujeto a licencia.
- *: La información sobre la certificación reglamentaria se encuentra en el software de este dispositivo. Para ver la información reglamentaria: Encienda el dispositivo > Pulse “Settings” > A continuación, desplácese y pulse “Regulatory Info” y accederá directamente a la página.

Información importante acerca de este manual

SJU30193

Al propietario/piloto

Gracias por escoger una moto de agua Yamaha.

Este manual del propietario/piloto contiene información que necesitará para pilotar, mantener y cuidar correctamente la moto de agua. Si tiene cualquier duda acerca de la utilización o el mantenimiento de la moto de agua, consulte a un concesionario Yamaha. Este manual no es un curso de seguridad ni de navegación. Si ésta es su primera moto de agua o es de un tipo con el que no está familiarizado, por su propia comodidad y seguridad, adquiera la formación o práctica necesarias antes de utilizarla. Asimismo, un concesionario Yamaha o una organización marítima le podrán recomendar escuelas náuticas locales o instructores competentes. En este manual, la información de particular importancia se distingue del modo siguiente:

 Esto es un símbolo de alerta de seguridad. Se usa para alertarle de posibles riesgos de lesión personales. Obedezca todos los mensajes de seguridad que aparecen a continuación de este símbolo para evitar posibles lesiones o muerte.

SWJ00072

 **ADVERTENCIA**
ADVERTENCIA indica una situación peligrosa que, si no se evita, puede provocar daños personales graves o un accidente mortal.

SCJ00092

 **PRECAUCIÓN**
PRECAUCIÓN indica precauciones especiales que se deben adoptar para evitar que la moto de agua resulte dañada o se produzcan otros daños materiales.

NOTA

La indicación NOTA proporciona información clave para facilitar o clarificar las operaciones.

SJU45451

Registro de datos del motor

El ECM de este modelo almacena determinados datos del motor para ayudar con el diagnóstico de fallos de funcionamiento y con fines de investigación, análisis estadístico y desarrollo.

Aunque los sensores y los datos registrados variarán en función del modelo, los principales puntos de datos son:

- Estado del motor y datos de rendimiento del motor

Estos datos solo se cargarán cuando se haya acoplado al motor una herramienta de diagnóstico Yamaha especial, como cuando se realizan comprobaciones y procedimientos de mantenimiento. Los datos del motor cargados se tratarán adecuadamente según la siguiente Política de privacidad.

Política de privacidad

<https://www.yamaha-motor.eu/es/es/privacy/privacy-policy/>

Yamaha no revelará estos datos a terceros excepto en los casos siguientes. Además, Yamaha puede proporcionar datos del motor a un contratista para externalizar servicios relacionados con el tratamiento de los datos del motor. Incluso en tal caso, Yamaha exigirá al contratista que trate adecuadamente los datos del motor que le hemos proporcionado y Yamaha gestionará adecuadamente los datos.

- Con el consentimiento del propietario de la embarcación
- Cuando lo exija la ley
- Para uso de Yamaha en litigios

Información importante acerca de este manual

- Con fines generales de investigación realizada por Yamaha cuando los datos no están relacionados con un propietario o motor individual

SJU40411

Puesto que la política de Yamaha es mejorar continuamente sus productos, puede que este producto no se corresponda exactamente con lo descrito en el manual. Las especificaciones pueden modificarse sin previo aviso.

Este manual debe considerarse una parte permanente de la moto de agua y debe permanecer con ella, incluso si esta se vende posteriormente.

SJU47051

Declaración de conformidad

Por la presente, Enovation Controls declara que "OD5-21AYMMC Haiballer Display" cumple la Directiva 2014/53/UE. El texto completo de la declaración de conformidad de la UE está disponible en la siguiente dirección de Internet:

https://www.enovationcontrols.com/doc_1904_OD5-AYMMC

SJU30234

**WaveRunner FX HO / FX CRUISER HO
MANUAL DEL PROPIETARIO/PILOTO
©2023 Yamaha Motor Co., Ltd.
1ª Edición, Febrero 2023
Todos los derechos reservados.
Se prohíbe expresamente toda
reimpresión o utilización no
autorizada de este documento
sin el permiso escrito de
Yamaha Motor Co., Ltd.
Impreso en EE. UU.**

Tabla de contenidos

Rótulos generales e importantes	1
Números de identificación	1
Número de identificación primario (ID-PRI)	1
Número de identificación de la embarcación (CIN)	1
Número de serie del motor	1
Rótulo de la fecha de fabricación	2
Información del modelo	3
Placa del fabricante.....	3
Rótulos importantes.....	4
Rótulos de advertencia	5
Otros rótulos	8
Información relativa a la seguridad	9
Limitaciones respecto a quién puede utilizar la moto de agua.....	9
Limitaciones de navegación	10
Requisitos de funcionamiento	12
Equipo recomendado.....	14
Información para evitar peligros ...	14
Características de la moto de agua	15
Wakeboarding y esquí acuático....	16
Normas de seguridad en el mar....	18
Disfrute de su moto de agua de forma responsable	19
Descripción.....	20
Glosario sobre la moto de agua....	20
Ubicación de los componentes principales.....	21
Funcionamiento de la función de control.....	25
Funciones de control de la moto de agua.....	25
Sistema de seguridad Yamaha	25
Interruptor de arranque/paro del motor	26

Interruptor de paro de emergencia del motor	26
Manilla del acelerador	27
Manilla RiDE	27
Sistema de dirección.....	27
Sistema de dirección con inclinación regulable	28
Surtidor testigo del agua de refrigeración	28
Separador de agua.....	29

Utilización de la moto de agua	30
Funciones de la moto de agua	30
Sistema del inversor	30
Sistema de trimado eléctrico	32
Modos de funcionamiento de la moto de agua.....	34
Marcha atrás asistida	34
T.D.E. (potenciador de la dirección de empuje)	35
Función de marcha lenta.....	35
Modo de control de marcha.....	37
Función de velocidad de crucero....	39

Funcionamiento de los instrumentos	41
Centro de información multifunción	41
Botones de control.....	42
Pantalla	43
Mostrar información de notificaciones.....	44
Pantalla inicial	45
Pantalla de mapa	46
Punto de ruta.....	47
Trayectoria	49
GeoFence.....	52
Ajustes del mapa	53

Tabla de contenidos

Pantalla de información	54	Requisitos de utilización y manipulación	79
Pantalla del modo de control de marcha	55	Requisitos de combustible	79
Pantalla multimedia (modelos equipados)	55	Combustible	79
Pantalla del menú de ajuste	56	Requisitos del aceite del motor	81
Cambiar el PIN	56	Aceite del motor	81
Ajustes de visualización	56	Achique del agua de la sentina.....	83
Selección de las unidades	57	Achique del agua de la sentina en tierra	83
Selección del idioma	57	Achique del agua de la sentina a flote	83
Cambio de la indicación del reloj	57	Transporte en un remolque	84
Indicación del tiempo transcurrido desde el último mantenimiento	58	Funcionamiento por primera vez	85
Ajustes de notificación	58	Rodaje del motor	85
Gestión del teléfono	59	Comprobaciones antes de la navegación	86
Ajustes del mapa	61	Lista de comprobaciones previas	86
Restablecer los ajustes de fábrica	64	Puntos de comprobación antes de la navegación.....	88
Confirmación de información reglamentaria	65	Comprobaciones previas a la botadura.....	88
Pantalla de bloqueo del motor	65	Comprobaciones posteriores a la botadura.....	94
Función de alarma	66	Funcionamiento	96
Sistema de audio (modelos equipados).....	68	Manejo de la moto de agua.....	96
Control de audio	68	Conozca su moto de agua	96
Control por la voz.....	69	Aprendiendo a pilotar la moto de agua	96
Toma para accesorios	70	Posición de pilotaje	97
Cargador USB.....	70	Botadura de la moto de agua	97
Funcionamiento de equipos.....	71	Arranque del motor en el agua.....	97
Equipamiento	71	Parada del motor.....	98
Asientos	71	Cómo dejar la moto de agua.....	98
Asidero	72	Manejo de la moto de agua	99
Asidero de embarque.....	72	Gobierno de la moto de agua	99
Escalón de embarque	72	Parada de la moto de agua.....	101
Pasacabos de proa	73	Manejo de la moto de agua marcha atrás o en punto muerto	102
Pasacabos de popa	73		
Cornamusa.....	73		
Mosquetones dobles	74		
Paños	74		
Sujeción y cubierta del extintor.....	77		

Tabla de contenidos

Embarque de la moto de agua.....	102	Remolque de la moto de agua.....	127
Inicio de la navegación.....	105	Inmersión de la moto de agua.....	127
Moto de agua volcada	106		
Varada y atraque de la moto de agua	107		
Navegación en presencia de algas	107		
Después de sacar la moto del agua	107		
Cuidados y almacenamiento.....	109	Índice.....	129
Cuidados posteriores a la navegación.....	109		
Lavado de los conductos del agua de refrigeración	109		
Limpieza de la moto de agua.....	110		
Cuidados de la batería	110		
Almacenamiento prolongado	112		
Limpieza	112		
Engrase	113		
Prueba de oxidación	113		
Mantenimiento.....	114		
Mantenimiento	114		
Montaje y desmontaje de la tapa del motor	114		
Cuadro de mantenimiento periódico	116		
Aceite del motor y filtro	118		
Especificaciones	119		
Especificaciones	119		
Resolución de averías.....	121		
Identificación de averías	121		
Cuadro de identificación de averías	121		
Procedimientos de emergencia	125		
Limpieza de la toma de admisión del chorro y el rotor	125		
Elevación de la compuerta de inversión	126		
Punteo de la batería	126		

Rótulos generales e importantes

SJU36453

Números de identificación

Anote el número de identificación primario (ID-PRI), el número de identificación de la embarcación (CIN) y el número de serie del motor en los espacios dispuestos a tal efecto para utilizarlos cuando solicite repuestos a un concesionario Yamaha. Asimismo, anote y conserve estos números de identificación por separado como prevención en caso de que su moto de agua sea robada.

SJU42521

Número de identificación primario (ID-PRI)

El número ID-PRI está grabado en una placa fijada en el interior de la cámara del motor. (Consulte en la página 71 las instrucciones de desmontaje y montaje de los asientos, y en la página 76 la información sobre el pañol estanco extraíble).

MODELO:

FX-1800J-Y (FX HO)

FX-1800H-Y (FX HO)

FX-1800F-Y (FX CRUISER HO)

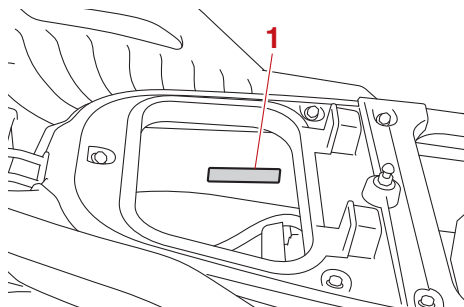

1 Ubicación del número de identificación primario (ID-PRI)

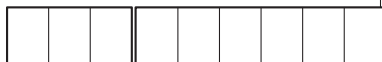
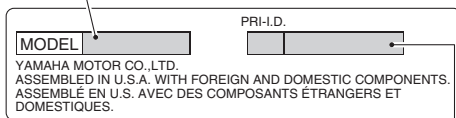

SJU36551

Número de identificación de la embarcación (CIN)

El CIN está grabado en una placa fijada a la cubierta de popa.

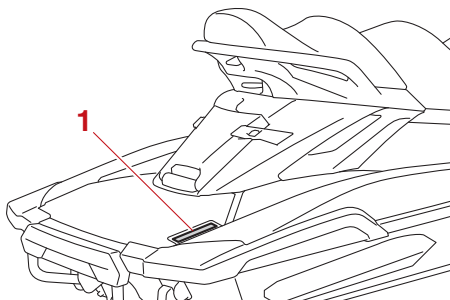

1 Situación del número de identificación de la embarcación (CIN)



SJU30312

Número de serie del motor

El número de serie del motor está grabado en una placa fijada al motor. (Consulte en la página 71 las instrucciones de desmontaje y montaje del asiento).

Rótulos generales e importantes

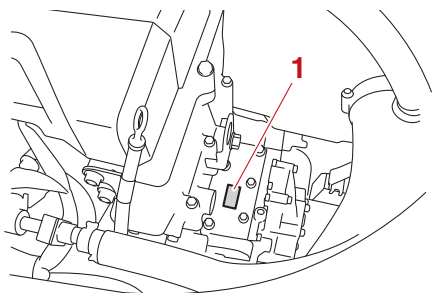

1 Ubicación del número de serie del motor

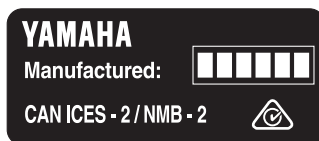

SJU42031

Rótulo de la fecha de fabricación

Este rótulo está fijado a la parte superior de la culata. (Consulte en la página 71 las instrucciones de desmontaje y montaje del asiento, y en la página 114 las instrucciones de desmontaje y montaje de la tapa del motor).

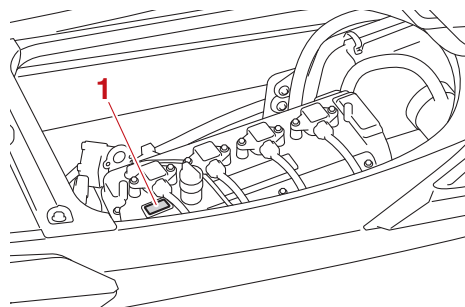

1 Ubicación del rótulo de la fecha de fabricación

Rótulos generales e importantes

SJU30321

Información del modelo

SJU30333

Placa del fabricante

Una moto de agua con esta etiqueta cumple ciertas partes de la directiva del Parlamento Europeo relativa a maquinaria.

Una parte de la información figura en la placa del fabricante que está fijada a la embarcación. En los apartados correspondientes de este manual se facilita una explicación completa de esta información.

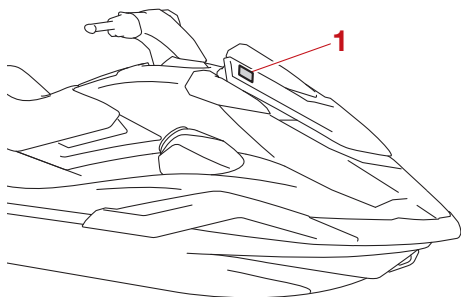

1 Ubicación de la placa del fabricante

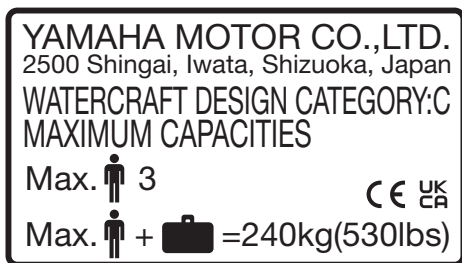

Categoría de esta moto de agua: C

Categoría C:

Esta moto de agua está diseñada para navegar con un viento máximo de fuerza 6 en la escala Beaufort y las alturas de oleaje correspondientes (alturas significativas de hasta 2 m (6.56 ft); ver la NOTA siguiente). Tales condiciones pueden darse con tiempo moderado en aguas interiores expuestas, estuarios y aguas costeras.

NOTA

La altura significativa del oleaje es la altura media de la tercera parte de las olas más altas, lo cual corresponde aproximadamente a la altura estimada por un observador experimentado. No obstante, algunas olas pueden tener el doble de esta altura.

Rótulos generales e importantes

SJU30455

Rótulos importantes

Lea los rótulos siguientes antes de utilizar la moto de agua. Si tiene cualquier duda, consulte a un concesionario Yamaha.

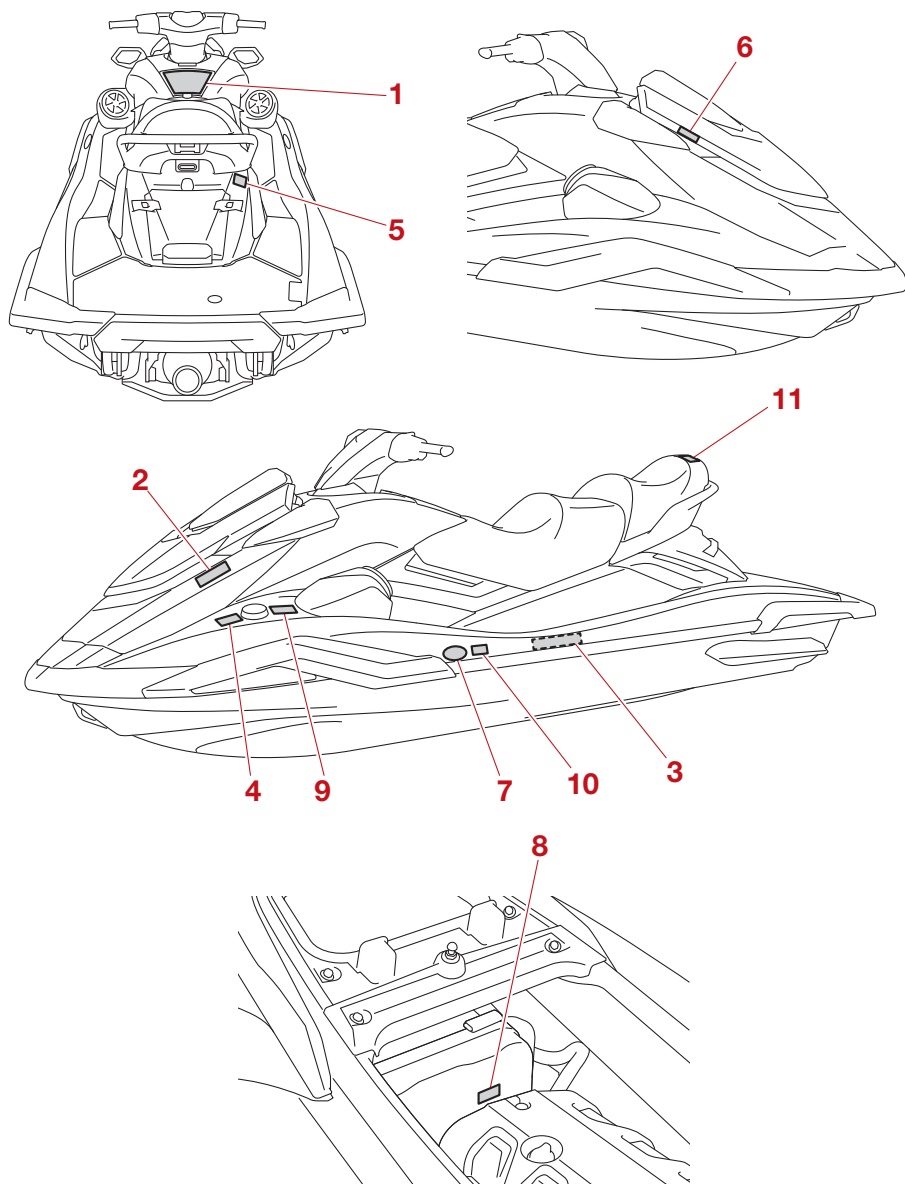

Rótulos generales e importantes

SJU35914

Rótulos de advertencia

Si alguno de estos rótulos falta o está deteriorado, solicite recambios a un concesionario Yamaha.

1

⚠ WARNING

Require Proper Operation of the Boat. Improper operation can result in severe injury or death.

Operators Must Be Qualified

16+ Make sure operator is 16 or older and has taken a boater safety course. Your state (or province) may have additional requirements.

Operators Must Avoid Collisions

- ✔ Scan constantly for people, objects, and other watercraft.
- ✔ Stay far enough away from others so you can always safely coast to a stop.
- ✘ Do not release throttle when trying to steer away from objects – as with other powerboats, you need throttle to steer.

Read Operator's Manual

Protect All Riders

- ✔ Wear shorts with neoprene (wet suit material) and an approved PFD (personal flotation device) – see Rider Safety section of this label. Tell riders to read the Rider Safety section and make sure they are dressed appropriately.
- ✘ Do not apply throttle when anyone is boarding or at rear of PWC.
- ✔ Be sure riders are properly seated and holding on.
- ✔ Avoid aggressive operation, sharp turns, and unexpected acceleration that can cause riders to be thrown off.
- ✘ Do not jump waves or wakes – jumping can cause injuries such as back or spinal injuries (paralysis).

Do Not Permit Reckless Operation

- ✘ Do not go near others to spray or splash them with water, go too close to other boats, or go too fast for traffic conditions.
- ✘ Never ride after consuming alcohol or drugs.

RIDER SAFETY

Falls Can Result in Severe Injury or Death

- ✔ You must wear shorts with neoprene (wet suit material) to keep water from being forcefully injected into rectum or vagina during a fall backward. Riders not wearing neoprene shorts have received severe rectal, vaginal, and internal injuries resulting in permanent damage.
- ✔ You must wear an approved PFD (personal flotation device).
- ✔ Be sure you are properly seated and holding on. Riders can be thrown off PWC during unexpected acceleration or aggressive operation.
- ✘ Never ride after consuming alcohol or drugs.

Do not ride if you are not dressed appropriately.

Wear PFD
Wear Neoprene
See Operator's Manual

NOTICE

Recommendations to use the glove box.

- Make sure the seal of lid is intact, clear and properly positioned before using.
- Make sure the seals around the USB charging port and 12V outlet are intact and properly positioned before using.
- Completely dry inside of the glove box and its contents before and after using.
- Make sure nothing is pinched between the glove box and the lid when closing the glove box.
- Whenever not in use, the USB charging port's and 12V outlet's rubber caps should be installed to cover the connectors.

Rótulos generales e importantes

2

⚠ AVERTISSEMENT

Les chutes peuvent provoquer des blessures graves ou la mort

- ☑ Vous devez porter des shorts avec du néoprène (matériau pour costume mouillé) pour empêcher l'eau d'être injectée avec force dans le rectum ou le vagin pendant une chute en arrière. Des passagers ne portant pas de shorts en néoprène ont subi des blessures rectales, vaginales et internes graves résultant en des dommages permanents.
- ☑ Vous devez porter un PFD agréé (dispositif de flottaison personnel).
- ☑ **Assurez-vous que vous êtes convenablement assis et bien agrippé.** Les passagers peuvent être jetés hors de l'embarcation pendant une accélération inattendue ou une manœuvre brusque.
- ☒ Ne conduisez jamais après avoir consommé de l'alcool ou de la drogue.

Ne conduisez pas si vous n'êtes pas vêtu de façon appropriée.

Portez un PFD
Portez du néoprène

Voquez le manuel de l'utilisateur

SÉCURITÉ DES UTILISATEURS

F3V-U41B1-20

3

⚠ AVERTISSEMENT

Exigez une conduite appropriée du bateau

Les opérateurs doivent être qualifiés

16+ Assurez-vous que l'opérateur a au moins 16 ans et a suivi un cours de sécurité pour les bateaux. Votre État (ou province) peut imposer des exigences supplémentaires.

Les opérateurs doivent éviter les collisions

- ☑ Analyse et recherche constamment les personnes, les objets et d'autres embarcations.
- ☑ Restez à une distance suffisante des autres de sorte que vous puissiez toujours accoster en roue libre.
- ☒ Ne libérez pas l'accélérateur lorsque vous essayez de vous éloigner d'objets - comme avec d'autres bateaux à moteur, **vous devez accélérer pour vous diriger.**

Lisez le manuel de l'utilisateur

Un pilotage inappropriée peut entraîner des blessures graves ou la mort.

Protégez tous les utilisateurs

- ☑ **Portez des shorts avec du néoprène** (matériau de costume mouillé) et un **PFD agréé** (dispositif de flottaison personnelle) - voir l'étiquette pour la sécurité de l'utilisateur à l'arrière de l'embarcation. Dites aux passagers de lire l'étiquette de sécurité pour utilisateurs et assurez-vous qu'ils sont vêtus de manière appropriée.
- ☒ Ne pas actionner l'accélération lorsque quelque un embarque ou se trouve à l'arrière du bateau à moteur.
- ☑ Assurez-vous que les utilisateurs sont convenablement assis et qu'ils se tiennent aux appuis.
- ☑ Évitez les manœuvres agressives, les virages brusques et les accélérations inattendues qui pourraient provoquer la chute des usagers par-dessus bord.
- ☒ Ne sautez pas sur les vagues ou sillages - les sauts peuvent causer de blessures telles que les blessures du dos ou de la colonne vertébrales (paralysie).

Ne permettez pas une conduite imprudente

- ☒ Ne vous approchez pas des autres pour les arroser ou les éclabousser avec de l'eau, ne vous rapprochez pas trop des autres bateaux, et ne conduisez pas trop vite en fonction du trafic.
- ☒ Ne conduisez jamais après avoir consommé de l'alcool ou de la drogue.

F3V-U41B1-30

4

⚠ WARNING

Gasoline is highly flammable and explosive. A fire or explosion could cause severe injury or death. Shut engine off. Refuel in well ventilated area away from flames or sparks. Do not smoke. Avoid spilling gasoline. Wipe up spilled gasoline immediately. Remove all seats to ventilate fuel vapors from engine compartment before starting engine. Do not start engine if there is a fuel leak or a loose electrical connection.

REGULAR UNLEADED GASOLINE ONLY

⚠ AVERTISSEMENT

L'essence est très inflammable et explosive. Un incendie ou une explosion risquent de provoquer des blessures graves, voire mortelles. Couper le moteur. Faire le plein dans un endroit bien aéré et éloigné de toute flamme ou étincelle. Ne pas fumer. Éviter de renverser de l'essence. Essuyer immédiatement toute coulure d'essence. Déposer les selles pour évacuer les vapeurs d'essence du compartiment du moteur avant de mettre le moteur en marche. Ne jamais mettre le moteur en marche en cas de fuite d'essence ou si un branchement électrique est desserré.

ESSENCE NORMALE SANS PLOMB UNIQUEMENT

F1S-U415B-11

Rótulos generales e importantes

5

⚠ WARNING
Do not use cleat or grips to lift PWC. PWC could fall, which could result in severe injury.
⚠ AVERTISSEMENT
Ne pas soulever le scooter à l' aide du taquet ou des poignées. Le scooter pourrait tomber et provoquer des blessures graves.
⚠ WARNING
Do not board PWC if operator is applying throttle.
⚠ AVERTISSEMENT
Ne pas embarquer lorsque le pilote donne des gaz.
YAMAHA

F3V-U416A-10
F3V-U416A-30

Rótulos generales e importantes

SJU44221

Otros rótulos

6

**FIRE EXTINGUISHER CONTAINER
COMPARTIMENT DE L'EXTINCTEUR**

F1B-U41F5-11
F1B-U41F5-21

7



8



9



10



11



SJU30683

La seguridad en la utilización y el gobierno de esta moto de agua depende de la observación de las normas de navegación adecuadas, así como del sentido común, el buen juicio y la habilidad del piloto. Antes de utilizar esta moto de agua, verifique que su uso esté permitido por las leyes locales, reglamentos y normas y respete plenamente todos los requisitos y limitaciones impuestos. Todo piloto debe conocer los siguientes requisitos antes de utilizar la moto de agua.

- Antes de utilizar la moto de agua, lea este manual, la guía práctica de navegación, la ficha de instrucciones de pilotaje y todos los rótulos que se encuentran en la moto de agua. Esta documentación le permitirá conocer la moto de agua y su funcionamiento.
- No permita que nadie pilote la moto de agua hasta que también haya leído este manual, la guía práctica de navegación, la ficha de instrucciones de pilotaje y todos los rótulos.

SJU30743

Limitaciones respecto a quién puede utilizar la moto de agua

- Asegúrese de que el piloto tiene al menos 16 años y que ha realizado un curso de seguridad para navegantes. Los menores deben ser supervisados por adultos.
- Esta moto de agua está diseñada para llevar al piloto y hasta 2 tripulantes. No sobrepase nunca la carga máxima ni permita embarcar en la moto de agua a más de 3 personas (o 2 personas si está remolcando a una persona que practica el wakeboarding o el esquí acuático) al mismo tiempo.



Carga máxima:
240 kg (530 lb)
Carga es el peso total del equipaje, el piloto y los tripulantes.

- No lleve tripulantes a bordo hasta haber adquirido una práctica y experiencia considerables navegando solo. Pilotar la moto de agua con tripulantes requiere una mayor habilidad. Tómese el tiempo necesario para acostumbrarse a las características de maniobrabilidad de la moto de agua antes de realizar maniobras difíciles.

Información relativa a la seguridad

SJU43324

Limitaciones de navegación

- Vigile constantemente la presencia de personas, objetos y otras motos de agua. Permanezca atento a las condiciones que limiten su visibilidad o impidan a otros verle.

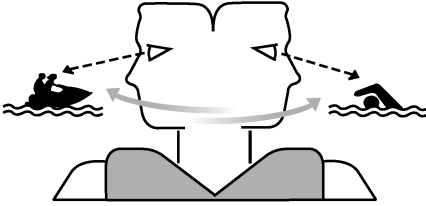

- Pilote siempre alerta, a velocidades seguras y manténgase a una distancia prudente de personas, objetos y otras motos de agua.
- No siga a una moto de agua u otra embarcación situándose justo detrás de ella.
- No se aproxime a otras personas para rociarlas o salpicarlas con agua, no se acerque demasiado a otras embarcaciones ni vaya demasiado rápido para las condiciones del tráfico.
- Actúe con tiempo para evitar colisiones. Recuerde que las motos de agua y demás embarcaciones no tienen frenos. Asimismo, el sistema RiDE (siglas en inglés para Marcha atrás con electrónica de desaceleración intuitiva) no es un dispositivo de frenado para evitar situaciones peligrosas. El sistema RiDE es un sistema electrónico para el régimen del motor y la compuerta de inversión situado junto a la tobera de propulsión. La manilla RiDE situada en el puño izquierdo del manillar se puede utilizar para cambiar la dirección de la propulsión de modo que la moto de agua

retroceda o permanezca en punto muerto. El sistema RiDE ayuda al piloto al reducir la velocidad y durante las maniobras a baja velocidad como, por ejemplo, botaduras, varadas y amarre.

- Evite viradas bruscas, reducciones rápidas de velocidad apretando la manilla RiDE con fuerza y otras maniobras con las que a otros les resultará difícil evitarle o entender hacia dónde se dirige.
- Evite zonas poco profundas o en las que haya objetos sumergidos.
- No suelte la manilla del acelerador cuando trate de evitar objetos, como en el caso de otros barcos de motor; necesita gas para gobernar. Antes de poner en marcha la moto de agua compruebe siempre el acelerador y los mandos de gobierno.
- Para reducir el riesgo de pérdida de control, caída y colisión, manténgase dentro de sus límites y evite maniobras agresivas.
- Esta es una embarcación de altas prestaciones, no un juguete. Evite un uso agresivo, las viradas cerradas y la aceleración inesperada que pueda provocar que salga despedido de la moto. No salte sobre las olas o estelas; los saltos pueden provocar lesiones como de espalda o columna (parálisis), lesiones faciales y fractura de piernas, tobillos y otros huesos. El uso inadecuado puede provocar lesiones graves o mortales.
- No utilice la moto de agua con mar brava, mal tiempo o con poca visibilidad, ya que ello puede ocasionar lesiones o un accidente mortal. Esté atento a la posibilidad de que el tiempo empeore. Consulte las previsiones meteorológicas y el tiempo predominante antes de embarcarse en la moto de agua.

Información relativa a la seguridad

- Como en cualquier deporte náutico, no debe utilizar la moto de agua sin alguien cerca. Si se aleja de la costa a una distancia que no se pueda cubrir a nado, debe estar acompañado por otra embarcación o moto de agua, aunque manteniéndose a una distancia segura. Es de sentido común.
- No navegue nunca con menos de 60 cm (2 ft) de profundidad por debajo de la parte inferior del casco de la moto de agua, de lo contrario podría aumentar las posibilidades de chocar contra un objeto sumergido, lo cual podría causar daños.
- Observe las reglas de navegación y los reglamentos nacionales/provinciales vigentes para las motos de agua.

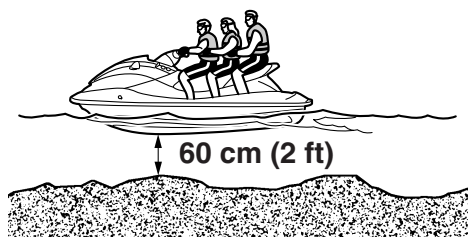

- Esta moto de agua no está dotada de las luces necesarias para la navegación nocturna. No navegue después de la puesta del sol ni antes del amanecer, ya que de lo contrario se incrementará el riesgo de colisionar con otra embarcación, lo cual podría provocar lesiones graves o mortales.



Información relativa a la seguridad

SJU43131

Requisitos de funcionamiento

- Todos los tripulantes deben llevar un chaleco salvavidas homologado por la autoridad competente y adecuado para la navegación en motos de agua.
- Utilice ropa protectora. La penetración forzada de agua en las cavidades corporales a causa de una caída o de la proximidad a la tobera de propulsión puede provocar lesiones internas graves. Debe utilizar pantalones cortos con neopreno (material de traje de goma) para evitar que el agua se introduzca por la fuerza en el recto o la vagina durante una caída hacia atrás. Los pilotos que no utilizan pantalones cortos de neopreno han sufrido lesiones rectales, vaginales e internas graves que les han provocado daños permanentes. Los bañadores normales no ofrecen la protección adecuada.

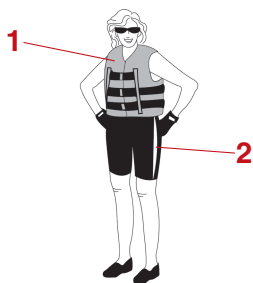

- 1 Chaleco salvavidas homologado
- 2 Parte de abajo de un traje de goma

- Se recomienda proteger los ojos del viento, el agua y el sol al pilotar la moto de agua. Existen cintas de sujeción para las gafas protectoras que flotan en caso de que caigan al agua. Se recomienda utilizar calzado náutico y guantes.
- Deberá decidir si utiliza casco durante la navegación de recreo. Debe saber que en

algunos tipos de accidente un casco puede protegerle y en otros puede producirle lesiones.

Un casco está diseñado para proporcionar alguna protección de la cabeza. Aunque los cascos no pueden proteger de cualquier impacto previsible, pueden reducir el riesgo de lesiones en caso de colisión con una embarcación u otro obstáculo.

Asimismo, un casco puede presentar algunos riesgos para la seguridad. En caso de caída, el casco puede llenarse de agua; ello se conoce como efecto “cubo” y la tensión resultante en el cuello puede provocar asfixia por obstrucción, lesiones graves y permanentes en el cuello o la muerte. Un casco puede asimismo incrementar el riesgo de accidente si reduce la visión o la audición y si distrae o aumenta la fatiga.

¿Cómo decidir si las posibles ventajas de un casco en cuanto a la seguridad compensan los posibles riesgos? Tenga en cuenta las condiciones en que va a navegar. Considere factores tales como su entorno de navegación, su estilo y su habilidad para navegar. Considere asimismo las posibilidades de que el tráfico se congestione, así como el estado del mar.

Si decide utilizar casco en función de las circunstancias de navegación, escoja uno cuidadosamente. Busque un casco especial para motos de agua, si es posible. Si va a participar en regatas, atégase a lo que disponga la organización.

- No pilote nunca la moto de agua después de consumir alcohol u otras drogas.
- Por razones de seguridad y para mantener un cuidado apropiado de la moto de agua, realice siempre las comprobaciones previas enumeradas en la página 86 antes de utilizarla.

Información relativa a la seguridad

- El piloto debe sujetar firmemente el manillar con ambas manos y los tripulantes deben sujetarse bien a la persona de delante o al asidero.
- El piloto debe mantener siempre ambos pies en el suelo del hueco para los pies cuando la moto de agua esté en movimiento. Si levanta los pies aumentan las posibilidades de perder el equilibrio o de golpear con ellos objetos externos. No lleve niños cuyos pies no lleguen al hueco para los pies.



- Nunca debe ir un tripulante montado delante del piloto.
- Si es una mujer embarazada o su salud es delicada, pregunte a su médico si es conveniente para usted navegar en la moto de agua.
- No trate de modificar esta moto de agua. Las modificaciones de la moto de agua pueden reducir su seguridad y fiabilidad y hacer que su uso resulte inseguro o ilegal.
- Átese el cordón de hombre al agua a la muñeca izquierda y manténgalo alejado del manillar de forma que, en caso de caída, el motor se pare. Una vez finalizada la navegación, retire de la moto de agua el cordón de hombre al agua para evitar que niños u otras personas puedan arrancar el motor de forma accidental o no autorizada.

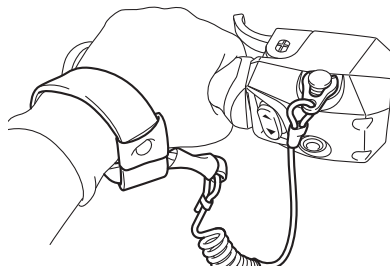

- Controle atentamente la presencia de nadadores y manténgase alejado de las zonas de baño. Los nadadores son difíciles de ver y podría golpear accidentalmente a alguien en el agua.
- Evite que otra embarcación colisione contra la suya. La responsabilidad de ser precavido con el tráfico es siempre suya; puede que otros navegantes no lo sean. Si no le ven, o si maniobra más deprisa de lo que los demás esperan, corre el riesgo de colisionar.
- Manténgase a una distancia segura de otras embarcaciones o motos de agua y tenga cuidado también con cabos de esquí o sedales. Observe las “Normas de seguridad en el mar” y no olvide mirar hacia atrás antes de virar o reducir la velocidad. (Consulte “Normas de seguridad en el mar” en la página 18).



Información relativa a la seguridad

SJU30841

Equipo recomendado

Debe llevar el siguiente material a bordo de la moto de agua:

- **Dispositivo de señales sonoras**
Debe llevar un silbato o algún otro dispositivo para emitir señales acústicas que se pueda utilizar para hacer señales a otras embarcaciones.
- **Señales visuales de emergencia**
Se recomienda llevar a bordo de la moto de agua un dispositivo pirotécnico homologado, guardado en una bolsa o recipiente estanco. También se puede utilizar un espejo para hacer señales de emergencia. Para más información, póngase en contacto con un concesionario Yamaha.
- **Reloj**
Un reloj resulta útil para saber cuánto tiempo ha estado navegando.
- **Cabo de remolque**
Un cabo de remolque se puede utilizar para remolcar una moto de agua averiada en caso de emergencia.

SJU42475

Información para evitar peligros

- No arranque nunca el motor ni lo deje en marcha, ni siquiera un momento, en un lugar cerrado. Los gases de escape contienen monóxido de carbono, un gas incoloro e inodoro que puede provocar la pérdida del conocimiento y la muerte en unos instantes. Utilice siempre la moto de agua en un espacio abierto.
- No toque el silenciador o el motor durante el funcionamiento o inmediatamente después; están calientes y pueden provocar quemaduras graves.
- No sitúe imanes u otros objetos con fuerte magnetismo cerca de la manilla del acelerador o la manilla RiDE. El mecanismo del acelerador electrónico de las manillas puede verse afectado y ocasionar la pérdida de control. Asimismo, no sitúe objetos sensibles al magnetismo (tarjetas de crédito, relojes, etc.) cerca de la manilla del acelerador o la manilla RiDE.

SJU42416

Características de la moto de agua

- La propulsión a chorro hace virar a la moto de agua. Si se suelta completamente la manilla del acelerador, el empuje será mínimo. Si está navegando a una velocidad superior a la mínima, se reducirá rápidamente la gobernabilidad.

Este modelo incorpora el sistema Yamaha de gestión del motor (YEMS) que incluye el sistema de gobierno sin gas (OTS). Dicho sistema se activa a velocidad de planeo, cuando se intenta virar después de soltar la manilla del acelerador. El sistema OTS sigue suministrando algo de empuje que permitirá virar mientras la moto de agua desacelera; no obstante, podrá efectuar una virada más cerrada si da gas al girar el manillar.

El sistema OTS no funciona a velocidades inferiores a la de planeo o cuando el motor está parado. Cuando el motor reduzca la marcha, la moto de agua dejará de responder al manillar hasta que acelere de nuevo o alcance la velocidad de ralenti.

Practique las viradas en un espacio abierto y sin obstáculos hasta que adquiera un buen tacto para dicha maniobra.

- Esta moto de agua está propulsada a chorro. La bomba de chorro está directamente acoplada al motor. Esto significa que la propulsión producirá algún movimiento siempre que el motor esté en marcha y el indicador del inversor muestre “F” (avante) o “R” (atrás). Cuando se muestra la indicación “N” (punto muerto), la propulsión avante y atrás se equilibran para impedir que la moto de agua se mueva en cualquiera de los sentidos, aunque puede producirse un cierto movimiento.



1 “N” (posición de punto muerto)

- A fin de evitar colisiones por la popa al maniobrar, mire hacia atrás antes de utilizar la manilla RiDE para reducir la velocidad o detener la moto de agua. Verifique que no haya obstáculos o personas por la popa antes de dar marcha atrás.
- Manténgase alejado de la rejilla de admisión mientras el motor esté en marcha. El cabello largo, las prendas sueltas o las correas del chaleco salvavidas pueden quedar atrapadas en las piezas móviles y provocar lesiones graves o estrangulamiento.
- No introduzca nunca objeto alguno en la tobera de propulsión mientras el motor esté en marcha. El contacto con las piezas giratorias de la bomba de chorro puede provocar lesiones graves o mortales.

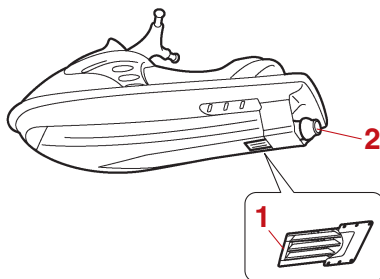

1 Rejilla de admisión

2 Tobera de propulsión

Información relativa a la seguridad

- Pare el motor y extraiga la pinza del interruptor de paro del motor antes de eliminar los residuos o algas que se puedan haber acumulado en torno a la toma de admisión del chorro.

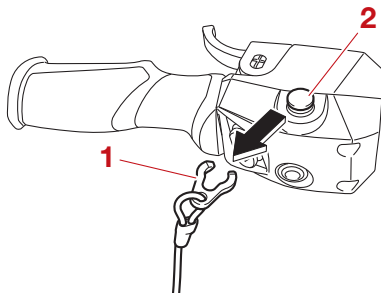

- 1 Pinza
2 Interruptor de paro de emergencia del motor

SJU30957

Wakeboarding y esquí acuático

Puede utilizar la moto de agua para practicar el wakeboarding o el esquí acuático si dispone de plazas suficientes para el piloto, un observador sentado mirando hacia atrás y la persona que practica el wakeboarding o el esquí acuático cuando esta no esté siendo remolcada.

La moto de agua debe disponer de una cornamusa diseñada para tirar de un cabo de arrastre de esquí; no afirme el cabo de esquí a ningún otro lugar.

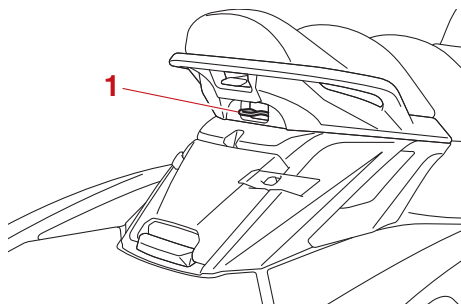

- 1 Cornamusa

Es responsabilidad del piloto de la moto de agua permanecer atento a la seguridad de la persona que practica el wakeboarding o el esquí acuático y la de otras personas. Conozca y observe todos los reglamentos locales vigentes en las aguas en las que vaya a navegar.

El piloto debe sentirse cómodo llevando tripulantes antes de intentar remolcar a un practicante de wakeboarding o esquí acuático.

Las siguientes consideraciones son importantes para reducir al mínimo los riesgos cuando se remolca a un practicante de wakeboarding o esquí acuático.

- La persona que practica el wakeboarding o el esquí acuático debe llevar un chaleco salvavidas homologado, preferiblemente

Información relativa a la seguridad

de colores brillantes, de forma que los pilotos de otras embarcaciones puedan ver a la persona remolcada.

- La persona que practica el wakeboarding o el esquí acuático debe llevar ropa protectora. La penetración forzada de agua en las cavidades corporales a causa de una caída o de la proximidad a la tobera de propulsión puede provocar graves lesiones internas. Un traje de baño normal no le protege adecuadamente de la penetración de agua forzada en el recto o la vagina. La persona remolcada debe llevar la parte de abajo de un traje de goma o una prenda que proporcione una protección equivalente.
- Una segunda persona debe encontrarse a bordo para observar a la persona que practica el wakeboarding o el esquí acuático; en muchos lugares esto es obligatorio. La persona remolcada dará instrucciones al piloto para controlar la velocidad y el rumbo haciendo señales con la mano. El observador debe sentarse a horcajadas en la parte posterior del asiento y sujetarse al asidero, con los pies firmemente apoyados en el suelo del reposapiés a fin de mantener el equilibrio mientras mira hacia atrás para observar las señales de la persona que practica el wakeboarding o el esquí acuático y el estado de esta.



1 Asidero

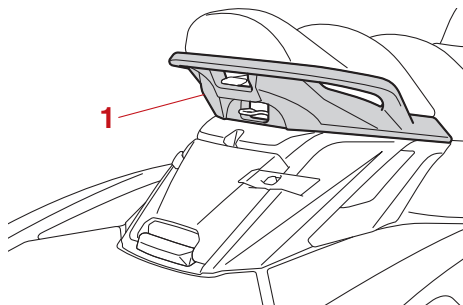

1 Asidero

- El control del piloto mientras remolca a un practicante de wakeboarding o esquí acuático se ve afectado por la habilidad de este, así como por el estado del mar y el tiempo.
- Cuando se prepare para remolcar a un practicante de wakeboarding o esquí acuático, avance a la mínima velocidad posible hasta que la moto de agua esté bien alejada de la persona remolcada y el cabo de esquí se tense. Verifique que el cabo no se haya enrollado alrededor de ningún objeto. Después de comprobar que la persona que practica el wakeboarding o el esquí acuático está preparada y que no haya tráfico ni otros obstáculos, acelere lo suficiente para elevar a la persona remolcada.
- Efectúe viradas suaves y amplias. La moto de agua puede realizar viradas muy cerradas que pueden superar las habilidades del practicante de wakeboarding o esquí acuático. Mantenga a la persona remolcada al menos a 50 m (164 ft) de cualquier posible peligro, más o menos el doble de la longitud de un cabo de esquí normal.
- Es posible que los pilotos de otras embarcaciones o motos de agua no estén al tanto de que usted está remolcando a un practicante de wakeboarding o esquí

Información relativa a la seguridad

acuático. Junto con el observador, preste atención a otras embarcaciones a su alrededor y navegue a una velocidad segura.

- Permanezca atento al peligro de que el pallonier rebote hacia la moto de agua cuando la persona que practica el wakeboarding o el esquí acuático caiga o no consiga elevarse.
- El remolque de objetos pesados o voluminosos, salvo practicantes de wakeboarding o esquí acuático, como por ejemplo otra embarcación o moto de agua, puede provocar la pérdida del control y crear una situación de peligro. Si debe remolcar a otra embarcación en una situación de emergencia, gobierne lentamente y con cuidado.

SJU30971

Normas de seguridad en el mar

A efectos legales, su moto de agua Yamaha es un barco de motor. El gobierno de una moto de agua debe ajustarse a los reglamentos y normativas vigentes en las aguas en las que se utilice.

SJU30992

Disfrute de su moto de agua de forma responsable

Cuando navega con su moto de agua, está compartiendo el área de disfrute con otros y con la naturaleza. Por lo tanto, su placer incluye la responsabilidad de tratar con respeto y cortesía a las demás personas, la tierra, el agua y la fauna y flora.

Cualquiera que sea el lugar y el momento en que navegue, considérese un invitado de los que le rodean. Recuerde, por ejemplo, que el ruido de su moto de agua puede ser música para usted, pero no deja de ser simplemente ruido para los demás. Y las divertidas salpicaduras de su estela pueden producir olas que molesten a los demás.

Evite navegar cerca de viviendas próximas a la orilla y de zonas de anidamiento de aves marinas u otras zonas de fauna y flora; asimismo, manténgase a una distancia respetuosa de pescadores, otras embarcaciones, bañistas y playas concurridas. Cuando no tenga más remedio que navegar por esas zonas, hágalo despacio y respete todas las reglas.

Para que las emisiones del escape y el nivel de ruido permanezcan dentro de los límites reglamentarios, es necesario realizar un mantenimiento adecuado. Es usted el responsable de que se lleve a cabo el mantenimiento recomendado en este manual.

Recuerde que la polución puede ser nociva para el medio ambiente. No reposte ni añada aceite cuando un vertido pueda ocasionar daños a la naturaleza. Saque la moto de agua del agua y aléjela de la orilla antes de repostar. Deseche el agua y los restos de combustible y aceite de la cámara del motor conforme a los reglamentos locales. Procure que su entorno siga resultando agradable

para las personas y la vida salvaje que comparten las aguas con usted: no arroje basura. Cuando navega de forma responsable, mostrando respeto y cortesía hacia los demás, está ayudando a que las aguas navegables permanezcan abiertas para el disfrute de diversas actividades recreativas.

Descripción

SJU43332

Glosario sobre la moto de agua

Velocidad mínima

“Mínima” es la velocidad mínima de maniobra. Está dando poco gas o ninguno. El casco está dentro del agua y no produce estela.

Velocidad de semiplaneo

“Semiplaneo” es una velocidad media. La proa está ligeramente levantada de la superficie, pero la embarcación sigue desplazándose a través del agua. Deja estela.

Velocidad de planeo

“Planeo” es una velocidad más elevada. La moto de agua está más nivelada y planea sobre el agua rozándola. Deja estela.

Proa

Extremo delantero de la moto de agua.

Popa

Extremo trasero de la moto de agua.

Estribor

Lado derecho de la moto de agua mirando hacia adelante.

Babor

Lado izquierdo de la moto de agua mirando hacia adelante.

Agua de la sentina

Agua acumulada en la cámara del motor.

Sistema Yamaha de gestión del motor (YEMS)

El YEMS es un sistema de gestión integrado e informatizado que controla y ajusta el reglaje del encendido, la inyección de combustible, el diagnóstico del motor y el sistema de dirección sin aceleración (OTS).

Marcha atrás con electrónica de desaceleración intuitiva (RiDE)

RiDE es un sistema electrónico que controla las operaciones de marcha atrás, punto muerto y desaceleración de la moto de agua.

SJU31012

Ubicación de los componentes principales

Exterior

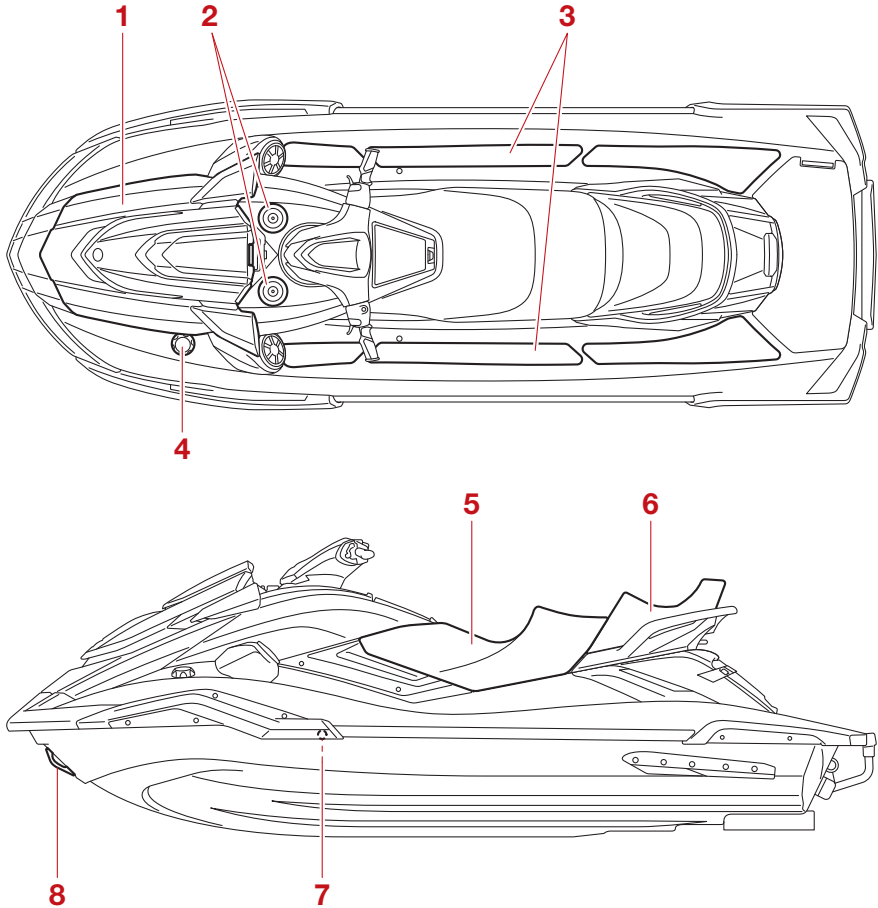

- 1 Tapa
- 2 Portabebidas (página 76)
- 3 Reposapiés
- 4 Tapón de llenado de combustible (página 79)
- 5 Asiento delantero (página 71)
- 6 Asiento trasero (página 71)
- 7 Testigo de refrigeración (página 28)
- 8 Pasacabos de proa (página 73)

Descripción

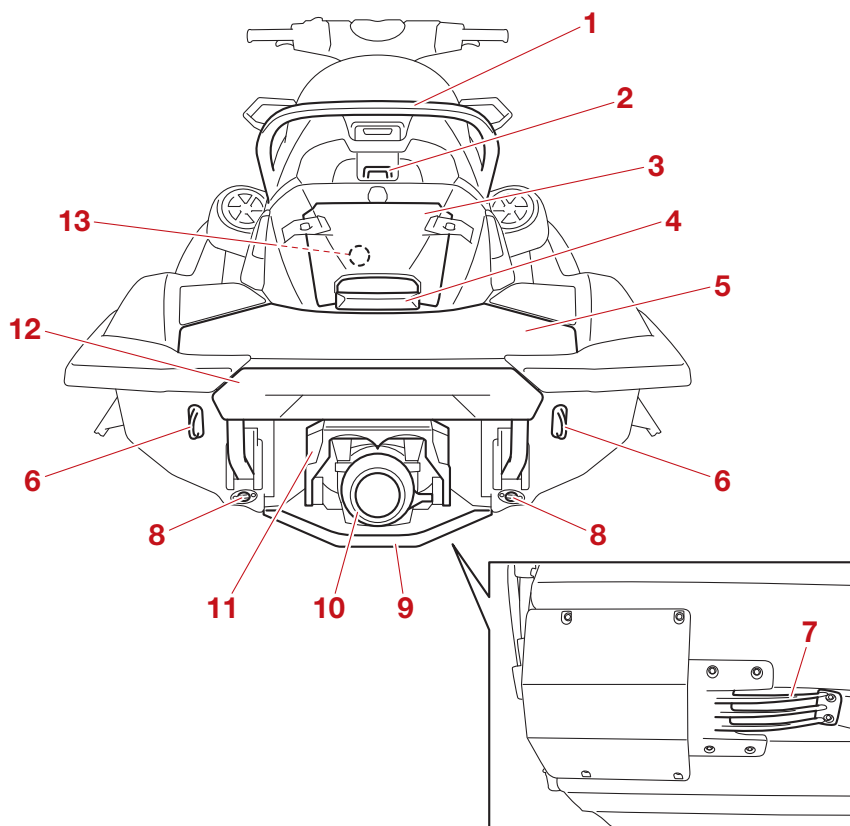

- 1 Asidero (página 72)
- 2 Cornamusa (página 73)
- 3 Pañol de popa (página 75)
- 4 Asidero de embarque (página 72)
- 5 Plataforma de embarque
- 6 Pasacabos de popa (página 73)
- 7 Rejilla de admisión
- 8 Tapón de achique de popa (página 83)
- 9 Tapa del grupo propulsor
- 10 Tobera de propulsión
- 11 Compuerta de inversión (página 30)
- 12 Escalón de embarque (página 72)
- 13 Racor para la manguera de lavado (página 109)

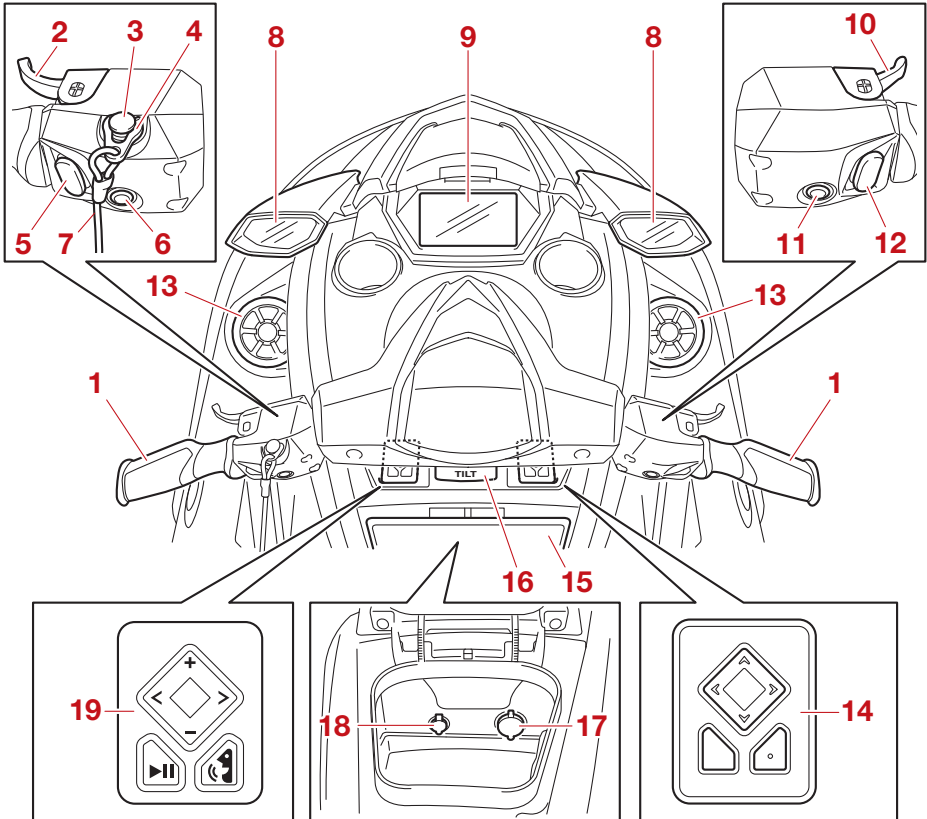

- | | |
|--|---|
| <p>1 Manillar</p> <p>2 Manilla RiDE (página 30)</p> <p>3 Interruptor de paro de emergencia del motor (página 26)</p> <p>4 Pinza (página 26)</p> <p>5 Interruptor “TRIM/T.D.E.” (página 32, 35)</p> <p>6 Interruptor “CRUISE/NO WAKE” (página 39, 35)</p> <p>7 Cordón de hombre al agua (página 26)</p> <p>8 Retrovisor</p> <p>9 Centro de información multifunción (página 41)</p> <p>10 Mando del gas (página 27)</p> <p>11 Interruptor de arranque/paro del motor (página 26)</p> <p>12 Interruptor “SPEED ADJUST” (página 34, 35, 39)</p> | <p>13 Altavoz (modelos equipados) (página 68)</p> <p>14 Control del panel táctil (página 42)</p> <p>15 Guantero (página 75)</p> <p>16 Palanca de inclinación (página 28)</p> <p>17 Cargador USB (página 70)</p> <p>18 Toma de 12 V CC (página 70)</p> <p>19 Control de audio (modelos equipados) (página 68)</p> |
|--|---|

Descripción

Cámara del motor

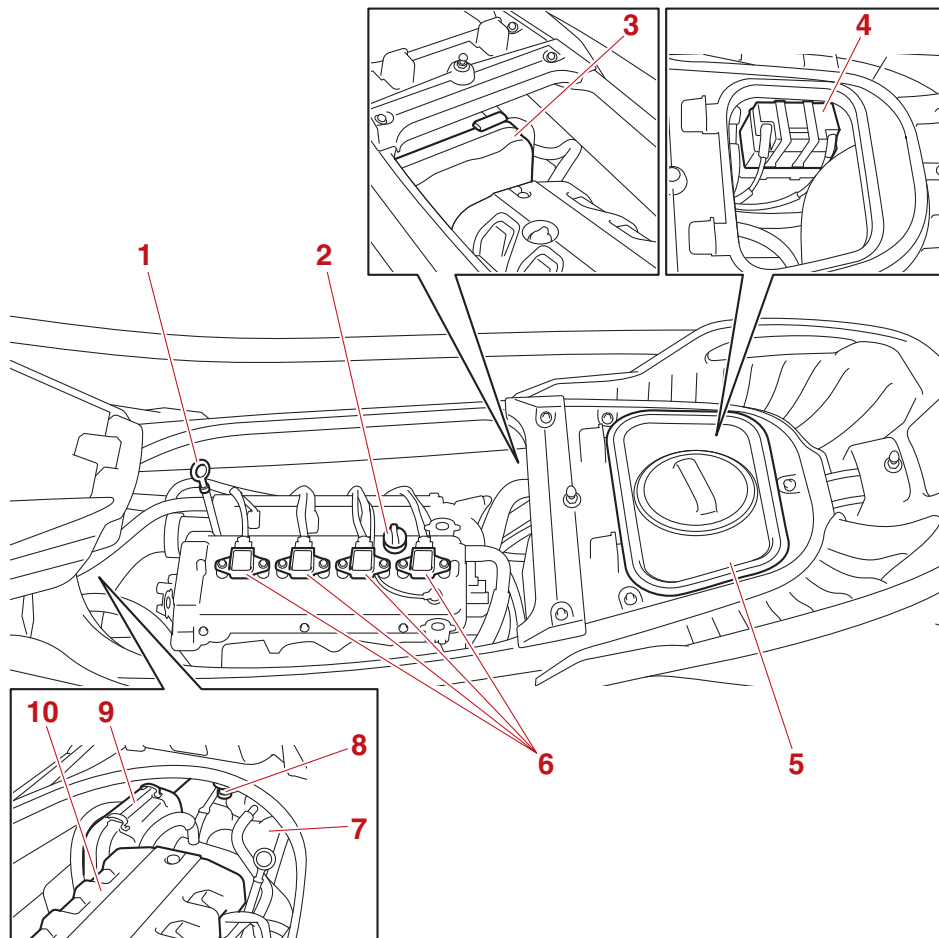

- 1 Varilla (página 81)
- 2 Tapón de llenado de aceite del motor (página 81)
- 3 Caja de componentes eléctricos
- 4 Batería (página 89)
- 5 Pañol estanco extraíble (página 76)
- 6 Bujía/Bobina de encendido
- 7 Depósito de combustible
- 8 Separador de agua (página 29)
- 9 Caja del filtro de aire
- 10 Tapa del motor

Funcionamiento de la función de control

SJU31027

Funciones de control de la moto de agua

SJU45092

Sistema de seguridad Yamaha

El sistema de seguridad Yamaha sirve para impedir el uso no autorizado o el robo de la moto de agua. El sistema de seguridad se puede bloquear y desbloquear en la pantalla de bloqueo del motor del centro de información multifunción. No se puede arrancar el motor si el sistema de seguridad está en el modo de bloqueo. El motor sólo puede ponerse en marcha si está seleccionado el modo de desbloqueo.

NOTA

El ajuste del sistema de seguridad Yamaha solamente se puede seleccionar cuando el motor está parado.

SJU46970

Ajuste del sistema de seguridad Yamaha

El ajuste del sistema de seguridad Yamaha puede confirmarse mediante el indicador de bloqueo o desbloqueo en el centro de información multifunción.



1 Indicador de modo de bloqueo

2 Indicador de modo de desbloqueo

Para seleccionar el bloqueo o el desbloqueo del sistema de seguridad Yamaha:

(1) Pare el motor.

NOTA

El centro de información multifunción se activa, aunque el interruptor de arranque/paro del motor también se pulse brevemente.

- (2) Seleccione el indicador de bloqueo o desbloqueo en el centro de información multifunción.
- (3) Introduzca cada dígito del PIN de 4 dígitos y, a continuación, seleccione “”.

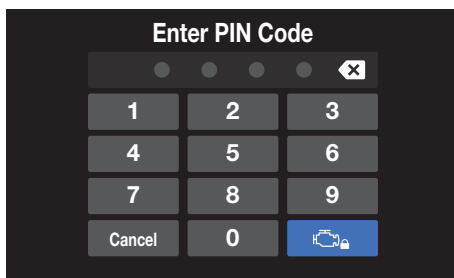

NOTA

El PIN predeterminado es “1234”. El PIN puede cambiarse. (Ver información para el cambio del PIN en la página 56).

- (4) Para seleccionar el modo de bloqueo del sistema de seguridad Yamaha, seleccione “Lock”. Para seleccionar el modo de desbloqueo, seleccione “Unlock”.

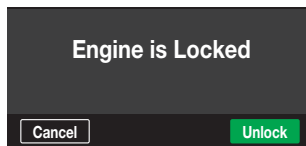
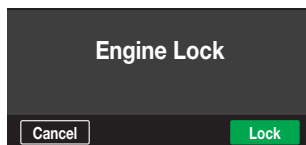

- (5) El zumbador suena una vez cuando se selecciona el modo de bloqueo del siste-

Funcionamiento de la función de control

ma de seguridad Yamaha y dos veces cuando se selecciona el desbloqueo.

SJU46113

Interruptor de arranque/paro del motor “”

SCJ01311

PRECAUCIÓN

No sobrepase las 4000 r/min en tierra. Asimismo, no deje en marcha el motor durante más de 15 segundos sin suministro de agua, ya que se podría recalentar.

El interruptor de arranque/paro del motor (botón rojo) arranca el motor cuando se pulsa el interruptor con el motor parado, y detiene el motor cuando se pulsa el interruptor con el motor en funcionamiento.

Suelte el interruptor de arranque/paro del motor en cuanto el motor se ponga en marcha. Si el motor no arranca en 5 segundos, suelte el interruptor de arranque/paro del motor, espere 15 segundos y, a continuación, inténtelo de nuevo.

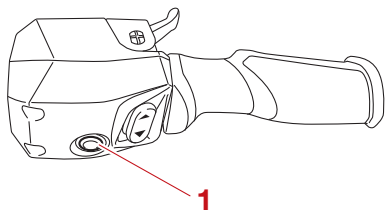

1 Interruptor de arranque/paro del motor

En cualquiera de las condiciones siguientes el motor no arrancará:

- El sistema de seguridad Yamaha está bloqueado. (Consulte en la página 25 las instrucciones de ajuste del sistema de seguridad Yamaha).
- Se ha retirado la pinza del interruptor de paro de emergencia del motor.

- La manilla del acelerador está apretada.
- La manilla del acelerador falla.
- La manilla RiDE está apretada.
- La manilla RiDE falla.

SJU31164

Interruptor de paro de emergencia del motor “”

El interruptor de paro de emergencia del motor detiene automáticamente el motor si la pinza del extremo del cordón de hombre al agua se sale del conmutador, por ejemplo, si el piloto se cae de la moto.

Introduzca la pinza por debajo del interruptor de paro de emergencia del motor antes de arrancar el motor.

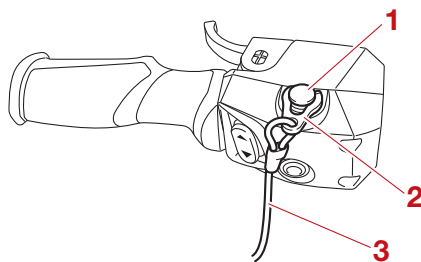

- 1 Interruptor de paro de emergencia del motor
- 2 Pinza
- 3 Cordón de hombre al agua

Cuando el motor no esté en marcha, retire la pinza del interruptor de emergencia del motor para evitar que se ponga en marcha accidentalmente o lo utilicen personas sin autorización, como los niños.

Funcionamiento de la función de control

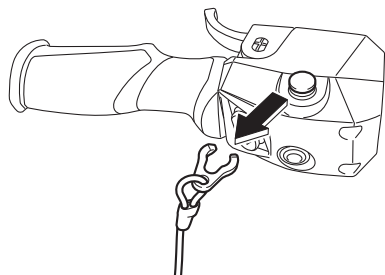

SJU31212

Manilla del acelerador

La manilla del acelerador aumenta la velocidad del motor al apretar la manilla.

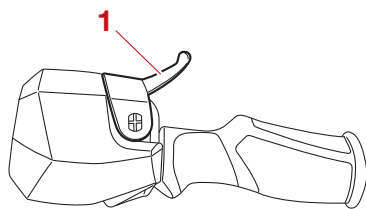

1 Manilla del acelerador

La manilla del acelerador vuelve automáticamente a la posición de punto muerto (ralenti) al soltarla.

SJU43343

Manilla RiDE

Cuando se aprieta la manilla RiDE, la compuerta de inversión desciende y la moto de agua comienza a retroceder. Si la moto de agua está avanzando, la velocidad se reduce gradualmente hasta que la moto de agua se detiene y, a continuación comienza a retroceder.

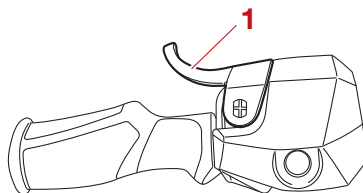

1 Manilla RiDE

Cuando se suelta, la manilla RiDE regresa automáticamente a su posición completamente cerrada (punto muerto) y la compuerta de inversión se sitúa en la posición de punto muerto.

SJU31263

Sistema de dirección

Al girar el manillar en la dirección en la que desea avanzar, el ángulo de la tobera de propulsión cambia y la dirección de la moto de agua varía en consecuencia.

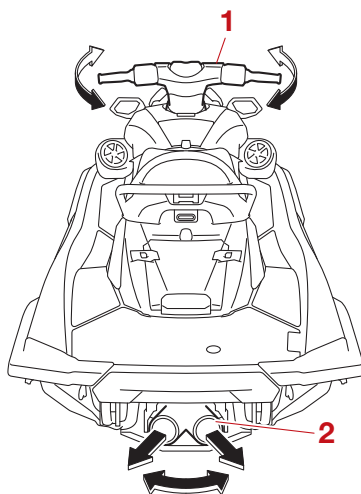

1 Manillar

2 Tobera de propulsión

Funcionamiento de la función de control

Puesto que la fuerza del chorro propulsor determina la velocidad y el grado de la virada, el acelerador debe estar siempre abierto cuando se vaya a virar, salvo a la velocidad mínima.

Este modelo incorpora el sistema Yamaha de gestión del motor (YEMS), que incluye el sistema de dirección mediante acelerador (OTS). Dicho sistema se activa a velocidad de planeo, cuando se intenta virar después de soltar la manilla del acelerador. El sistema OTS sigue suministrando algo de empuje que permitirá virar mientras la moto de agua des-acelera; no obstante, podrá efectuar una virada más cerrada si acelera al girar el manillar. El sistema OTS no funciona a velocidades inferiores a la de planeo o cuando el motor está parado. Cuando el motor reduzca la marcha, la moto de agua dejará de responder al manillar hasta que acelere de nuevo o alcance la velocidad mínima.

SJU31294

Sistema de dirección con inclinación regulable

La posición del manillar puede ajustarse hacia adelante y hacia atrás mediante la palanca de la inclinación.

Para ajustar la posición del manillar:

- (1) Tire de la palanca de inclinación para desbloquear el manillar y luego mueva el manillar hacia atrás o hacia adelante a la posición que desee. **¡ADVERTENCIA! No accione nunca la palanca de inclinación durante la navegación, ya que de lo contrario el manillar podría cambiar repentinamente de posición y provocar un accidente.** [SWJ00042]

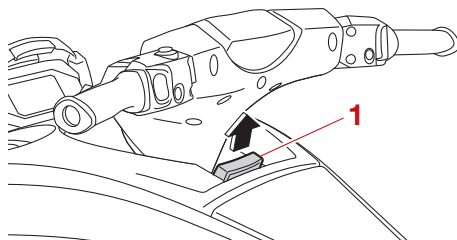

1 Palanca de inclinación

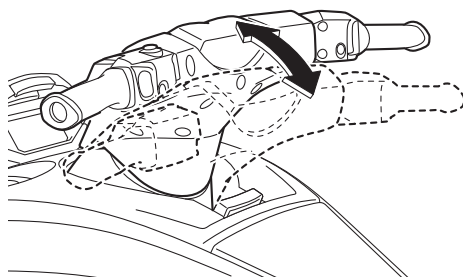

- (2) Verifique que la palanca de inclinación vuelva a su posición original y que el manillar quede bloqueado.

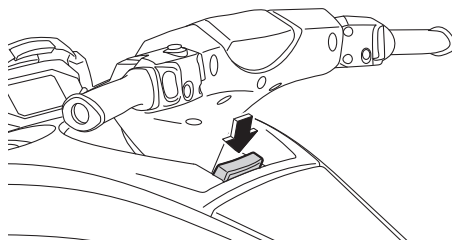

SJU35975

Surtidor testigo del agua de refrigeración

Cuando el motor está en marcha, una parte del agua de refrigeración que circula por el motor sale por el testigo de la refrigeración.

Funcionamiento de la función de control

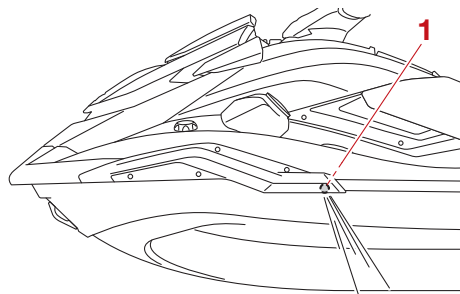

1 Surtidor testigo del agua de refrigeración

El testigo de la refrigeración se encuentra en el lado de babor (izquierda) de la moto de agua. Para comprobar si el sistema de refrigeración funciona correctamente, verifique que salga agua por el testigo de la refrigeración. Si no sale agua por el testigo, pare el motor y compruebe si la toma de admisión del chorro está obstruida. (Consulte en la página 125 la información relativa a la toma de admisión del chorro).

NOTA

- Cuando se pone en marcha el motor, el agua tarda unos 60 segundos en salir por el testigo de la refrigeración.
- La descarga de agua puede no ser constante cuando el motor está funcionando al ralentí. Si esto ocurre, acelere ligeramente para garantizar que el agua salga correctamente.

SJU40323

Separador de agua

El separador de agua impide que el agua se introduzca en el depósito de combustible, recogiendo toda el agua que haya penetrado en el tubo respiradero del depósito si la moto ha volcado.

Si se ha acumulado agua en el separador, achíquela soltando el tornillo de desagüe.

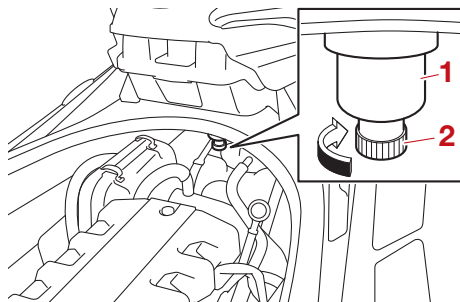

1 Separador de agua

2 Tornillo de desagüe

Para achicar el agua del separador de agua:

- (1) Coloque una bandeja de drenaje o un trapo seco debajo del separador.
- (2) Afloje gradualmente el tornillo de desagüe para que salga el agua. Recoja el agua de desagüe en la bandeja o empápele con el trapo de modo que no se vierta a la cámara del motor. Si se derrama agua en la moto de agua, elimínela con un paño seco.
- (3) Apriete bien el tornillo de desagüe hasta que se detenga.

Utilización de la moto de agua

SJU40014

Funciones de la moto de agua

SJU43156

Sistema del inversor

SWJ01774

ADVERTENCIA

- Verifique que no haya obstáculos o personas por la popa antes de dar marcha atrás.
- No toque la compuerta de inversión mientras acciona la manilla RiDE, ya que podría pillarse la mano.
- Si está accionando la manilla RiDE y la manilla del acelerador al mismo tiempo, no suelte solo la manilla RiDE. De lo contrario, la moto de agua puede acelerar más rápido de lo esperado, con el consiguiente riesgo de accidente.

La manilla RiDE y la manilla del acelerador se pueden utilizar para invertir la marcha adelante o atrás solamente cuando el motor está en funcionamiento. Cuando se aprieta la manilla RiDE, la compuerta de inversión baja y desvía el chorro de agua descargado por la tobera de propulsión para que la moto de agua se mueva atrás o quede en punto muerto. Cuando se aprieta la manilla del acelerador, la compuerta de inversión sube y la moto de agua avanza.

NOTA

- Este modelo está dotado de una función que limita la velocidad del motor a marcha atrás.
- Cuando se pone en marcha el motor, la compuerta de inversión se sitúa automáticamente en la posición de punto muerto.

Para cambiar a marcha atrás:

- (1) Suelte la manilla del acelerador.
- (2) Apriete la manilla RiDE. La compuerta de inversión baja, el régimen del motor au-

menta, la moto de agua comienza a retroceder y se muestra la indicación “R” (atrás).

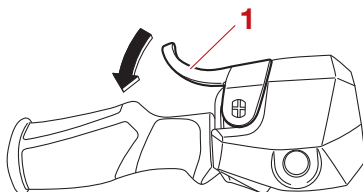

1 Manilla RiDE

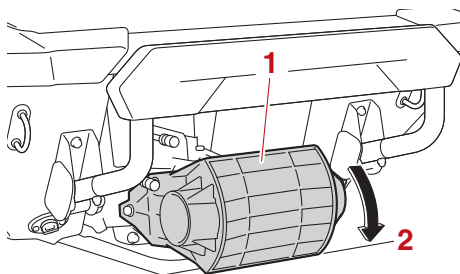

1 Compuerta de inversión
2 Posición de marcha atrás

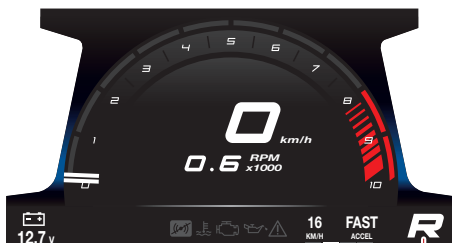

1 “R” (posición de marcha atrás)

Utilización de la moto de agua

Para pasar de marcha atrás a punto muerto:

Suelte la manilla RiDE. La compuerta de inversión vuelve automáticamente a la posición de punto muerto y se muestra la indicación “N” (punto muerto).

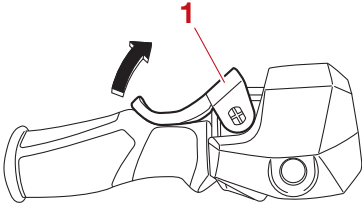

1 Manilla RiDE

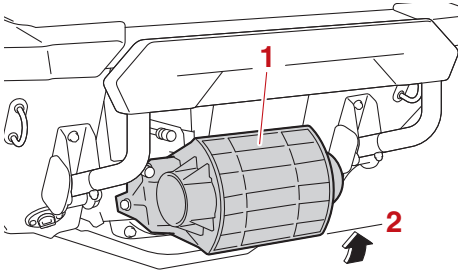

1 Compuerta de inversión
2 Punto muerto



1 “N” (posición de punto muerto)

NOTA

Aunque la posición de punto muerto ayuda a mantener la moto de agua parada incluso cuando el motor está en marcha, puede haber un cierto movimiento.

Para cambiar a marcha adelante:

- (1) Suelte la manilla RiDE.
- (2) Apriete la manilla del acelerador. La compuerta de inversión sube al máximo, el régimen del motor aumenta, la moto de agua comienza a avanzar y se muestra la indicación “F” (avante).

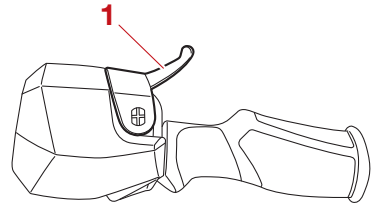

1 Manilla del acelerador

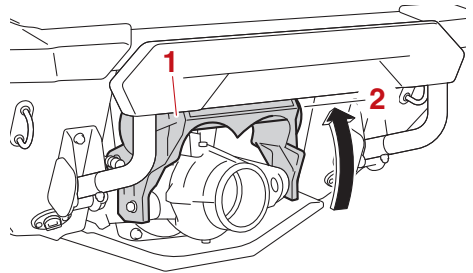

1 Compuerta de inversión
2 Posición de marcha adelante

Utilización de la moto de agua



1 “F” (posición de marcha adelante)



1 “N” (posición de punto muerto)

NOTA

Si aprieta la manilla RiDE mientras está apretando la manilla del acelerador, la moto de agua disminuye la velocidad y, después de detenerse, retrocede.

Para pasar de punto muerto a marcha adelante:

- (1) Suelte la manilla del acelerador.
- (2) Apriete ligeramente la manilla RiDE y suéltela. Se muestra la indicación “N” (punto muerto).

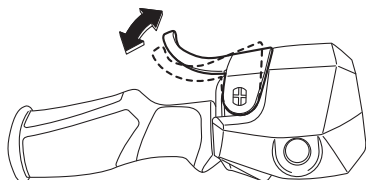

NOTA

Si mantiene apretada la manilla RiDE, la compuerta de inversión se sitúa en la posición de marcha atrás.

S.UJ45881

Sistema de trimado eléctrico

El sistema de trimado eléctrico es una función que sirve para cambiar el ángulo vertical de la tobera de propulsión y, de este modo, cambiar el trimado y las características de las prestaciones de la moto de agua.

Esta función se puede utilizar únicamente en marcha adelante.

NOTA

- Cuando la moto de agua se desplaza marcha atrás o se encuentra en punto muerto, la tobera de propulsión cambia automáticamente al ajuste de trimado neutro. Cuando la moto de agua cambia a adelante, la tobera de propulsión cambia automáticamente al ajuste de trimado seleccionado.
- Mientras la moto de agua se encuentra en punto muerto, los mandos de los interruptores “TRIM/T.D.E.” controlan el funcionamiento en marcha adelante y marcha atrás del T.D.E. (potenciador de la dirección de empuje). (Ver información del T.D.E. en la página 35)

Utilización de la moto de agua

- El comportamiento de la moto de agua según el trimado varía en función de las condiciones de navegación.

Confirmación del ajuste de trimado

El ajuste de trimado puede confirmarse mediante el indicador de ajuste de trimado en el centro de información multifunción.



1 Indicador de ajuste de trimado

Para cambiar el ajuste de trimado:

- (1) Cambie a marcha adelante.
- (2) Pulse la parte superior del interruptor “TRIM/T.D.E.” para aumentar el ajuste de trimado y levantar la proa, o pulse la parte inferior del interruptor “TRIM/T.D.E.” para reducir el ajuste de trimado y bajar la proa. El trimado puede ajustarse dentro del margen de ajustes de trimado, entre -2 y +2.

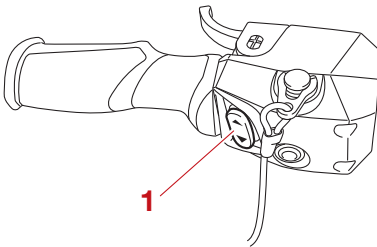

1 Interruptor “TRIM/T.D.E.”

Posiciones proa arriba

La proa subirá, lo que provocará que aumente el trimado.

La resistencia del agua es menor y, por tanto, aumenta la aceleración en línea recta.

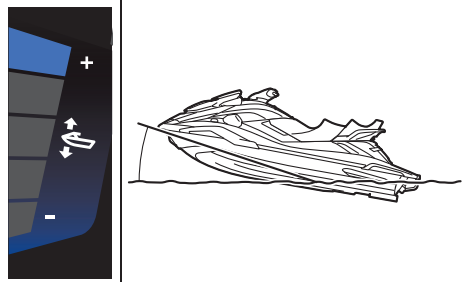

Posiciones proa abajo

La proa bajará, lo que provocará que disminuya el trimado.

El movimiento vertical de la proa disminuirá y la moto se colocará plana más rápidamente al acelerar.

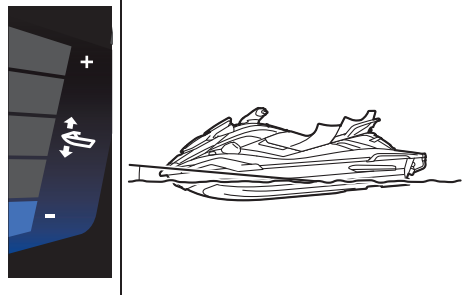

Utilización de la moto de agua

SJU40003

Modos de funcionamiento de la moto de agua

SJU45892

Marcha atrás asistida

La función de marcha atrás asistida sirve para aumentar temporalmente el régimen del motor al dar marcha atrás, por ejemplo para entrar en el agua con suavidad cuando se bota la moto de agua desde un remolque. Esta función se puede utilizar después de arrancar el motor y solo si la moto de agua no se cambia a adelante.

NOTA

Cuando se cambia a adelante después de arrancar el motor, la función de marcha atrás asistida no se puede utilizar.

Activación y desactivación de la función de marcha atrás asistida

La activación de la función de marcha atrás asistida puede confirmarse mediante el indicador de marcha atrás asistida en el centro de información multifunción.



- 1 Indicador de marcha atrás asistida
- 2 Nivel de marcha atrás asistida

Para activar la función de marcha atrás asistida:

- (1) Arranque el motor.
- (2) Apriete la manilla RiDE a la posición de apertura máxima y, a continuación, pulse

la parte superior del interruptor “SPEED ADJUST”. Cuando el zumbador suene tres veces y se muestre el indicador de marcha atrás asistida, el régimen del motor aumentará. El régimen del motor puede ajustarse a dos niveles: +1 y +2.

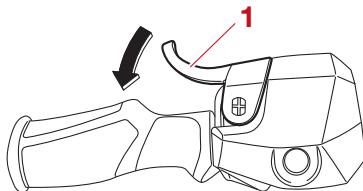

- 1 Manilla RiDE

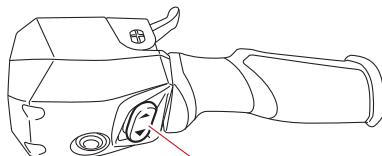

- 1 Interruptor “SPEED ADJUST”

Para desactivar la función de marcha atrás asistida:

Realice una de las operaciones siguientes. El zumbador suena dos veces y el indicador de marcha atrás asistida desaparece cuando la función de marcha atrás asistida se desactiva.

- Suelte la manilla RiDE.
- Pulse la parte inferior del interruptor “SPEED ADJUST” cuando el nivel de marcha atrás asistida se encuentre en +1.
- Apriete la manilla del acelerador.

Utilización de la moto de agua

SJU45900

T.D.E. (potenciador de la dirección de empuje)

La función T.D.E. sirve para levantar o bajar ligeramente la compuerta de inversión desde la posición de punto muerto para utilizar la moto de agua a velocidad muy baja cuando el motor está funcionando al ralentí.

Esta función solo puede utilizarse cuando la moto de agua se encuentra en punto muerto.

NOTA

Cuando se cambia a avante, los mandos de los interruptores “TRIM/T.D.E.” controlan el sistema de trimado eléctrico. (Ver información del sistema de trimado eléctrico en la página 32).

Activación y desactivación del T.D.E.

La activación del T.D.E. puede confirmarse mediante el indicador de T.D.E. en el centro de información multifunción.

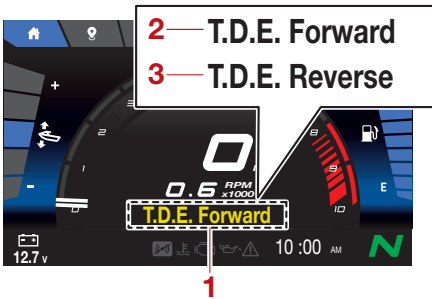

- 1 Indicador de T.D.E.
- 2 Marcha avante a velocidad muy baja
- 3 Marcha atrás a velocidad muy baja

Para activar el T.D.E.:

- (1) Cambie a punto muerto.
- (2) Pulse la parte superior del interruptor “TRIM/T.D.E.” para dar avante a velocidad muy baja o pulse la parte inferior del interruptor “TRIM/T.D.E.” para dar marcha atrás a velocidad muy baja.

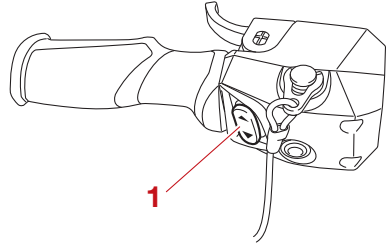

- 1 Interruptor “TRIM/T.D.E.”

NOTA

Cuando el T.D.E. está activado, se muestra el indicador del inversor “N” (punto muerto) y se muestra “0” en el velocímetro.

Para desactivar el T.D.E.:

Realice una de las operaciones siguientes. El indicador de T.D.E. desaparece y el T.D.E. se desactiva.

- Apriete la manilla del acelerador.
- Apriete la manilla RiDE.
- Mantenga pulsado el interruptor “CRUISE/NO WAKE”.
- Mientras da avante a velocidad muy baja, pulse la parte inferior del interruptor “TRIM/T.D.E.”.
- Mientras da marcha atrás a velocidad muy baja, pulse la parte superior del interruptor “TRIM/T.D.E.”.

NOTA

El T.D.E. se desactiva también cuando se para el motor.

SJU45911

Función de marcha lenta

La función de marcha lenta mantiene un régimen del motor fijo para navegar a baja velocidad. Cuando la moto de agua está navegando con la función de marcha lenta, el régimen del motor se puede ajustar a un ré-

Utilización de la moto de agua

gimen por encima y un régimen por debajo del régimen inicial.

Esta función solo se puede utilizar cuando la moto de agua se encuentra en punto muerto o cuando se cambia a adelante y el motor están funcionando al ralentí.

NOTA

Si la función de marcha lenta se activa cuando la moto de agua se encuentra en punto muerto, esta cambia automáticamente a adelante y comienza a desplazarse a baja velocidad.

Activación y desactivación de la función de marcha lenta

La activación de la función de marcha lenta puede confirmarse mediante el indicador de la función de marcha lenta en el centro de información multifunción.



- 1 Indicador de la función de marcha lenta
- 2 Nivel de la función de marcha lenta

Activación de la función de marcha lenta:

- (1) Cambie a punto muerto o suelte la manilla del acelerador y deje que el motor se ponga al ralentí.
- (2) Mantenga pulsado el interruptor “CRUISE/NO WAKE”. Cuando el zumbador suena tres veces y se muestra el indicador de la función de marcha lenta, la función de marcha lenta está activada.

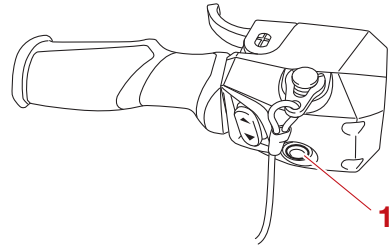

- 1 Interruptor “CRUISE/NO WAKE”

- (3) Pulse la parte superior o la parte inferior del interruptor “SPEED ADJUST” para ajustar la velocidad del motor en tres ajustes: “No Wake -1”, “No Wake” (ajuste estándar) y “No Wake +1”.

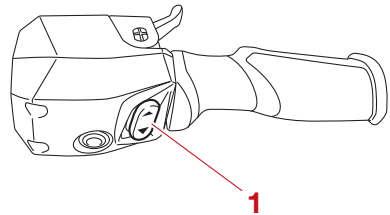

- 1 Interruptor “SPEED ADJUST”

Desactivación de la función de marcha lenta:

Realice una de las operaciones siguientes. El zumbador suena dos veces y el indicador de la función de marcha lenta desaparece cuando se desactiva la función.

- Pulse el interruptor “CRUISE/NO WAKE”.
- Apriete la manilla del acelerador.
- Apriete la manilla RiDE.

NOTA

Asimismo, la función de marcha lenta se desactiva cuando se para el motor.

Utilización de la moto de agua

SJU46982

Modo de control de marcha

El modo de control de marcha es una función que sirve para ajustar la velocidad máxima de la moto de agua y la aceleración para remolcar de forma estable y para ajustar automáticamente el trimado.

NOTA

El ajuste de la velocidad de la moto de agua es un valor objetivo. La velocidad real de la moto de agua puede variar según las condiciones de navegación.

Activación del modo de control de marcha

La activación del modo de control de marcha puede confirmarse mediante el indicador del modo de control de marcha en el centro de información multifunción. Cuando el modo de control de marcha está activado, el indicador del modo de control de marcha se muestra en amarillo claro.

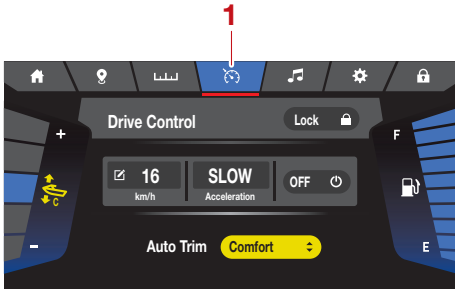

1 Indicador de modo de control de marcha

Utilización de la moto de agua con el modo de control de marcha:

- (1) Suelte la manilla del acelerador y deje que el motor se ponga al ralentí.
- (2) Active cada modo de control de marcha.
- (3) Apriete la manilla del acelerador.

Selección de los ajustes del modo de control de marcha

Los ajustes del modo de control de marcha para la velocidad máxima de la moto de agua

y la aceleración se guardan. Además, la activación y los ajustes del modo de control de marcha se pueden bloquear para impedir que otras personas los cambien.

Cuando el bloqueo está activado, los ajustes de control de marcha no se pueden cambiar. Desactive el bloqueo para cambiar los ajustes.

Para seleccionar los ajustes de velocidad máxima de la moto de agua y aceleración:

- (1) Seleccione “” para ajustar la velocidad máxima de la moto de agua.

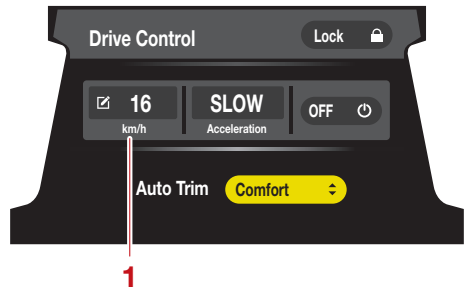

1 Velocidad máxima de la moto de agua

- (2) Ajuste la velocidad máxima que desea de la moto de agua y seleccione “Save”.

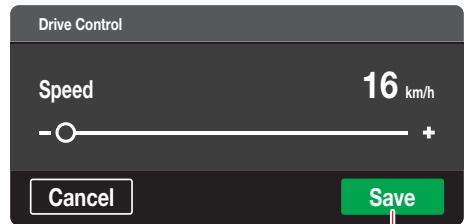

1 “Save”

- (3) Seleccione “Acceleration” y ajuste la aceleración que desea.

Utilización de la moto de agua

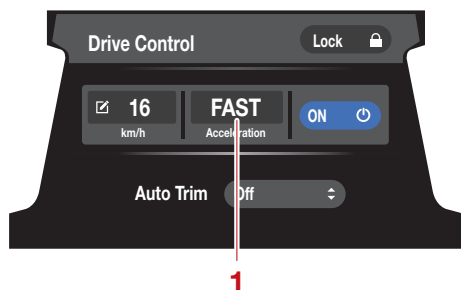

1 “Acceleration”

NOTA

Seleccione la aceleración entre “SLOW”, “MEDIUM” y “FAST”.

Activación del trimado automático

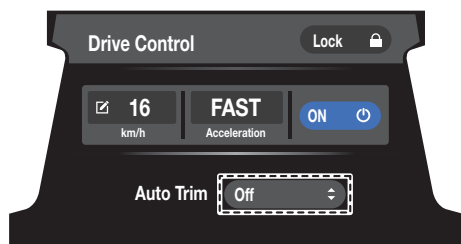

Si el trimado automático está activado, el trimado se ajusta automáticamente.

Para ajustar el trimado automático, seleccione el botón junto a “Auto Trim” en la pantalla del modo de control de marcha.



NOTA

Seleccione el trimado automático entre “Performance” y “Comfort”.

Cuando el trimado automático está activado, el icono de trimado en la pantalla inicial cambia de color. Cuando el trimado automático está en “Performance”, el icono “” es azul. Cuando el trimado automático está en “Comfort” el icono “” es amarillo.

Bloqueo del modo de control de marcha

El modo de control de marcha se puede bloquear.

Para bloquear el modo de control de marcha:

- (1) Seleccione el indicador de modo de control de marcha.
- (2) Seleccione “Unlock”.

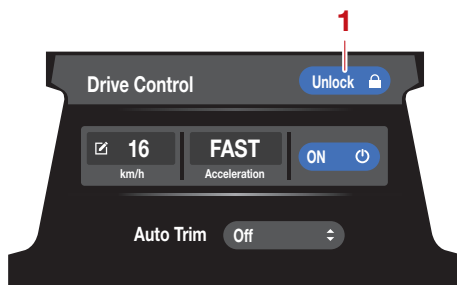

1 Desbloqueo

- (3) Introduzca el PIN de 4 dígitos y seleccione “”.

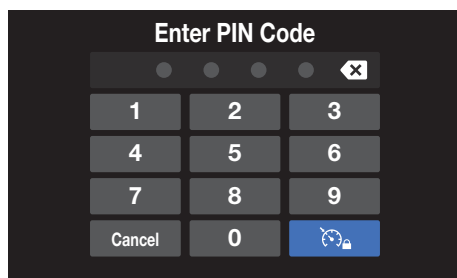

Para desbloquear el modo de control de marcha:

- (1) Seleccione el indicador de modo de control de marcha.
- (2) Seleccione “Lock”.
- (3) Introduzca el PIN de 4 dígitos y seleccione “”.

Utilización de la moto de agua

SJU45930

Función de velocidad de crucero

La función de velocidad de crucero mantiene el régimen del motor dentro de unos márgenes fijos durante la navegación. Cuando la función de velocidad de crucero está activada, se puede aumentar o reducir el régimen del motor programado. No obstante, el ajuste se limita a un máximo de cinco incrementos por encima o por debajo del ajuste inicial de la función de velocidad de crucero.

NOTA

La función de velocidad de crucero solo se puede ajustar entre 3000 r/min y 7000 r/min aproximadamente.

Activación y desactivación de la función de velocidad de crucero

La activación de la función de velocidad de crucero puede confirmarse mediante el indicador de velocidad de crucero en el centro de información multifunción.



- 1 Indicador de velocidad de crucero asistida
- 2 Nivel de velocidad de crucero asistida

Activación de la función de velocidad de crucero:

- (1) Accione la manilla del acelerador hasta alcanzar el régimen del motor que desee.
- (2) Cuando el motor haya alcanzado el régimen deseado, pulse el interruptor "CRUISE/NO WAKE". Cuando el zumbador suena tres veces y se muestra el in-

dicador de velocidad de crucero, la función de velocidad de crucero está activada.

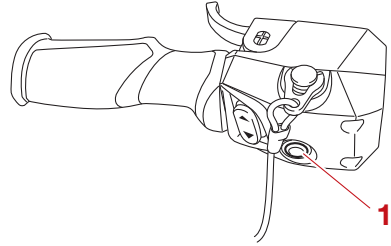

- 1 Interruptor "CRUISE/NO WAKE"
- (3) Cuando la función de velocidad de crucero esté activada, apriete lentamente la manilla del acelerador para mantenerla apretada más allá de la posición en la que había programado la velocidad de crucero.

NOTA

Compruebe el centro de información multifunción para verificar que la función de velocidad de crucero esté activada antes de apretar la manilla del acelerador a la posición a todo gas. Si la función de velocidad de crucero no está activada, el motor responderá de modo normal cuando se accione el gas.

- (4) Cuando la función de velocidad de crucero esté activada, pulse la parte superior del interruptor "SPEED ADJUST" para incrementar el régimen del motor programado o la parte inferior del interruptor "SPEED ADJUST" para reducir el régimen del motor programado. El régimen del motor se puede cambiar en el margen de los niveles de la función de velocidad de crucero, de -5 a +5.

Utilización de la moto de agua

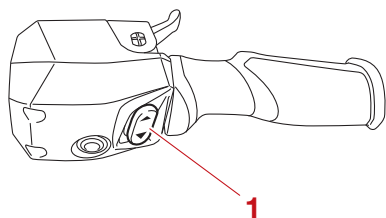

1 Interruptor "SPEED ADJUST"

NOTA

Dado que la función de velocidad de crucero solo se puede ajustar entre aproximadamente 3000 r/min y 7000 r/min del motor, el nivel de velocidad de crucero no se puede ajustar a un régimen del motor fuera de dicho margen.

Desactivación de la función de velocidad de crucero:

Suelte la manilla del acelerador más allá de la posición en la que había programado la función de velocidad de crucero. El zumbador suena dos veces y el indicador de velocidad de crucero desaparece cuando la función de velocidad de crucero se desactiva.

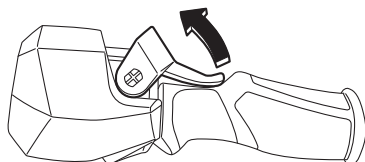

Funcionamiento de los instrumentos

SJU46622

Centro de información multifunción

El centro de información multifunción muestra información diversa sobre la moto de agua.

El centro de información multifunción es una pantalla táctil que se puede tocar directamente para activar o desactivar las distintas funciones o cambiar ajustes. También puede realizar operaciones con el panel táctil.

Se puede cambiar el idioma y las unidades. (Ver información acerca del cambio del idioma y de las unidades en la página 57).

SWJ01980

ADVERTENCIA

Por motivos de seguridad, no toque el centro de información multifunción cuando la moto de agua esté en movimiento. De lo contrario, puede perder el control de la moto de agua, con el consiguiente riesgo de accidente.

NOTA

El centro de información multifunción no recibe ninguna señal de funcionamiento mientras la moto de agua se desplaza. Antes de utilizar el centro de información multifunción, detenga la moto de agua y compruebe los alrededores para verificar que sea seguro utilizar el centro de información multifunción.

Encendido del centro de información multifunción

Cuando se pulsa el interruptor de arranque/paro del motor, el centro de información multifunción se enciende. Después de que se muestre el logotipo durante unos segundos, seguido de una exención de responsabilidad, seleccione “CONFIRM” para mostrar la pantalla inicial.

NOTA

El centro de información multifunción se activa, aunque el interruptor de arranque/paro del motor también se pulse brevemente.

Apagado del centro de información multifunción

Si no se realiza ninguna operación durante unos 50 segundos después de la parada del motor, aparece un mensaje en el centro de información multifunción. Seleccione “Shutdown” en el mensaje que se muestra para apagar el centro de información multifunción.

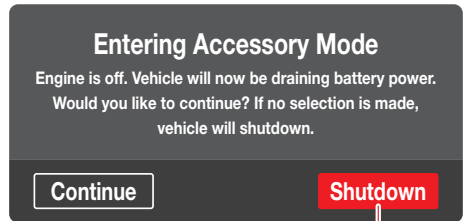

1 “Shutdown”

NOTA

Si no se realiza ninguna operación en los 20 segundos siguientes a la visualización del mensaje, el centro de información multifunción se apaga.

Activación y desactivación del modo accesorio

Cuando el modo accesorio está activado, el centro de información multifunción puede funcionar aunque el motor esté parado.

Para activar el modo accesorio, seleccione “Continue” en el mensaje que se muestra en el indicador después de pararse el motor.

Funcionamiento de los instrumentos

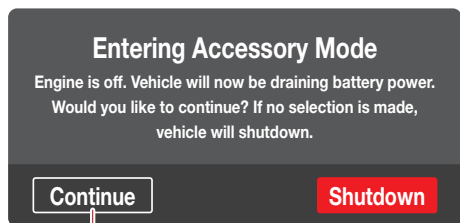

1

1 "Continue"

Para desactivar el modo accesorio, seleccione el botón de modo accesorio que se muestra en la pantalla inicial y seleccione "Shutdown" en el mensaje que se muestra.

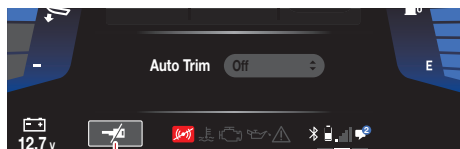

1

1 Botón de modo accesorio

NOTA

- El mensaje aparece en el centro de información multifunción aunque no haya ninguna operación durante unos 50 segundos después de pararse el motor.
- El modo accesorio gasta batería. Con el fin de guardar energía para el arranque del motor, el centro de información multifunción puede apagarse incluso si el modo accesorio está funcionando.

SJU46631

Botones de control

Este modelo cuenta con un control del panel táctil para utilizar el centro de información multifunción.

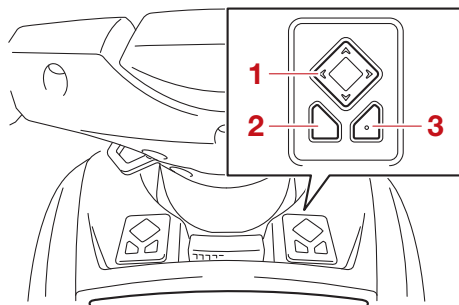

1 Cruceta

2 Botón "BACK"

3 Botón "OK"

Cruceta

Utilice la cruceta para alternar o seleccionar pantallas para cada elemento.

Accione la cruceta para mostrar el elemento seleccionado en rojo.

Botón "BACK"

Pulse este botón para volver a la pantalla anterior.

Mantenga pulsado el botón "BACK" para mostrar la pantalla inicial.

Botón "OK"

Pulse este botón para escoger el elemento actualmente seleccionado.

Funcionamiento de los instrumentos

SJU46642

Pantalla

La pantalla se configura como se muestra a continuación.

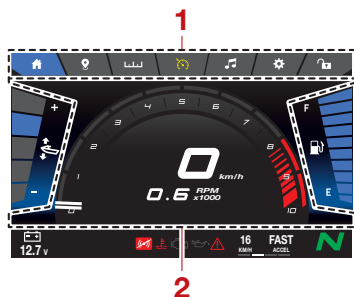

- 1 Barra de pestañas de la pantalla
- 2 Indicador central

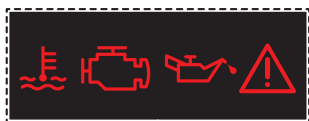

- 1 Barra de aviso

Barra de pestañas de la pantalla

Cuando se selecciona cada símbolo, el indicador central muestra la información de la moto de agua, los ajustes de las funciones y otros datos. (Ver información de cada pantalla en la página 45).

Indicador central

El indicador central muestra la información de la moto de agua, los ajustes de las funciones y otros datos según el símbolo de la barra de pestañas de la pantalla que se seleccione.

Barra de aviso

La barra de aviso se muestra cuando se detecta un error o un fallo.

Cuando aparezca el símbolo de advertencia, selecciónelo para mostrar la descripción de la advertencia en la pantalla central. (Ver las

descripciones de las alarmas en la página 66).



- 1 Indicador de ajuste de trimado
- 2 Indicador de nivel de combustible
- 3 Voltímetro
- 4 Indicador del inversor

Indicador de ajuste de trimado

La posición de este indicador indica el ajuste de trimado de la tobera de propulsión. (Ver información del ajuste de trimado en la página 32).

Voltímetro

El voltímetro muestra la tensión de la batería. Si la tensión aumenta o disminuye mucho, se produce una advertencia de la batería y la indicación del voltímetro cambia de blanco a rojo. (Ver información de la alarma de tensión de la batería en la página 66).

Indicador del inversor

Este indicador muestra la posición de la compuerta de inversión: "F" (avante), "N" (punto muerto) y "R" (marcha atrás). (Consulte en la página 30 las instrucciones para invertir la marcha).

Indicador de nivel de combustible

El indicador de nivel de combustible muestra la cantidad de combustible que queda en el depósito mediante el número de segmentos. Si queda poco combustible, el indicador de nivel de combustible se muestra en rojo. (Ver información de la alarma de nivel de combustible en la página 66).

Funcionamiento de los instrumentos

NOTA

La exactitud del indicador de nivel de combustible varía en función de las condiciones de navegación. Utilice esta función únicamente como referencia.

SJU46651

Mostrar información de notificaciones

La información de llamadas entrantes y mensajes recibidos por un dispositivo que se comunica por Bluetooth puede mostrarse en el centro de información multifunción.

El centro de información multifunción muestra la información de la llamada entrante recibida por un dispositivo de comunicación como información de notificación.

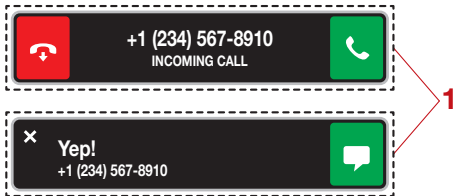

1 Información de notificación

También se puede utilizar el centro de información multifunción para responder a llamadas entrantes desde el dispositivo y ver los mensajes que llegan a él.

NOTA

La función de llamada solo está disponible en el modelo Audio.

Si no responde a la información de llamada entrante o a la información de mensaje entrante, se muestra el icono “☎” o “💬” en información adicional o “Phone Manager”.

NOTA

Seleccione el icono que aparece en “Phone Manager” para mostrar la información detallada.

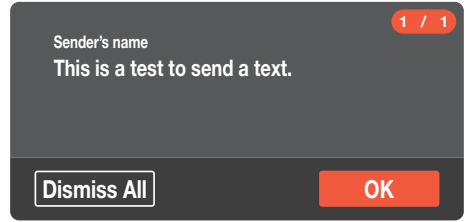

Responder a una llamada entrante:

Para responder a una llamada entrante en su dispositivo, seleccione el botón de llamada “☎” en la información de notificación.

NOTA

Para terminar una llamada entrante, seleccione el botón de colgar “☎”.

Comprobar mensajes entrantes:

Para mostrar los mensajes recibidos en su dispositivo con el centro de información multifunción, seleccione “💬” en la información de notificación.

NOTA

La información de notificación recibida se oculta después de un determinado periodo de tiempo o si se selecciona “x” en la información de notificación.

Funcionamiento de los instrumentos

SJU46665

Pantalla inicial “A”

El centro de la pantalla inicial muestra el velocímetro, el tacómetro y el indicador que muestra el funcionamiento del modo crucero. (Ver información de las funciones de los distintos modos en la página 34).

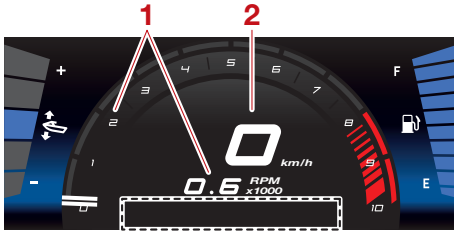

- 3 — Reverse Assist +2
- 4 — T.D.E. Forward
- 5 — No Wake +1
- 6 — Cruise Assist +4

- 1 Tacómetro
- 2 Velocímetro
- 3 Indicador de marcha atrás asistida
- 4 Indicador de T.D.E.
- 5 Indicador de la función de marcha lenta
- 6 Indicador de velocidad de crucero asistida

Tacómetro

El tacómetro muestra el régimen del motor mediante los números $\times 1000$ RPM (r/min) y el número de segmentos.

Mientras el motor está arrancando, el tacómetro se muestra también en la parte inferior izquierda otras pantallas, aparte de la pantalla inicial.

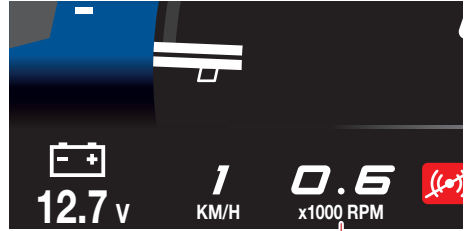

- 1 Tacómetro

Velocímetro

El velocímetro muestra la velocidad de la moto de agua.

Mientras el motor está arrancando, el velocímetro se muestra también en la parte inferior izquierda otras pantallas, aparte de la pantalla inicial.

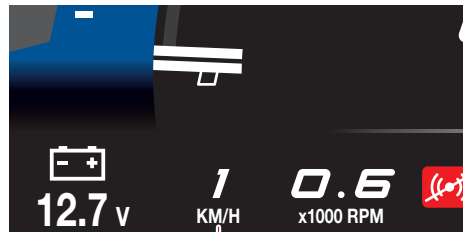

- 1 Velocímetro

NOTA

- Las unidades del velocímetro se seleccionan según las unidades del centro de información multifunción. (Ver información del cambio de unidades en la página 57).
- Cuando se da marcha atrás o cuando se da adelante a velocidad muy baja utilizando el T.D.E., el velocímetro indica “0”.
- Si el GPS no funciona correctamente, el velocímetro no puede mostrar un número.

Funcionamiento de los instrumentos

Información adicional

En información adicional se muestran datos como la hora o información de un dispositivo conectado. Seleccione información adicional para cambiar la información que se muestra.



1 Información adicional

La información que se puede mostrar en información adicional es la siguiente.

- Reloj
- Datos de configuración del modo de control de marcha
- Estado de los dispositivos conectados
- Información de la música que se está reproduciendo (modelos equipados)

NOTA

Si ninguna de estas funciones está activada, no se muestra información adicional.

SJU47023

Pantalla de mapa “📍”

Seleccione “📍” en la barra de pestañas de la pantalla para mostrar la pantalla de mapa.

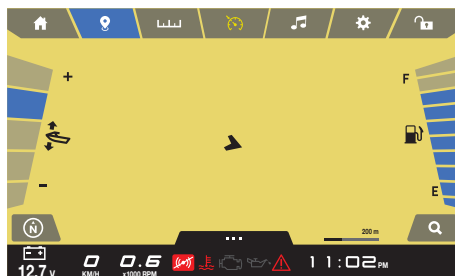

NOTA

- Si no se carga una tarjeta de mapa, las funciones de mapa estarán limitadas. Para cargar una tarjeta de mapa, lea el código QR que aparece en la pantalla de mapa.
- Si no se puede captar una señal GPS, ninguna de las funciones de mapa estará disponible.

Elemento	Función
	Muestra la escala del mapa.
	Muestra el norte en el mapa en la parte superior de la pantalla.
	Muestra el rumbo que sigue la moto de agua.
	Centra el mapa en la posición actual de la moto de agua.
	Indica la región central del mapa que se muestra.
	Abre “overflow menu”.
	Acerca o aleja el mapa.
	Indica la posición de la moto de agua.

NOTA

- El símbolo “📍” aparece si la moto de agua no se muestra en el centro del mapa.

Funcionamiento de los instrumentos

- También puede acercar o alejar el mapa con los dedos (pellizcar y extender).

El “overflow menu” contiene las funciones de punto de ruta, trayectoria, GeoFence y ajustes del mapa.

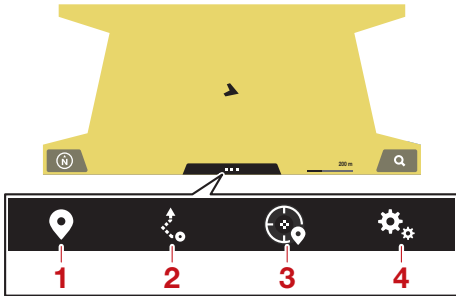

- 1 Punto de ruta
- 2 Trayectoria
- 3 GeoFence
- 4 Ajustes del mapa

SJU46683

Punto de ruta

Establece puntos de ruta como destinos en el mapa.

Se pueden establecer puntos de ruta en cualquier lugar.

Utilice la función “Go-To” para guiar la moto de agua hasta un punto de ruta determinado.

Añadir su posición actual como punto de ruta:

- (1) Seleccione “📍” en “overflow menu”.
- (2) Seleccione “Add Waypoint”.

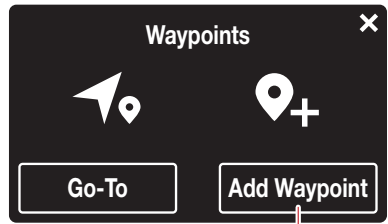

- 1 “Add Waypoint”

NOTA

Se puede establecer un máximo de 10 puntos de ruta. Cuando se alcanza el límite, no se puede añadir un punto de ruta. Es necesario eliminar un punto de ruta.

- (3) Introduzca el nombre del punto de ruta.
- (4) Seleccione “Save”.

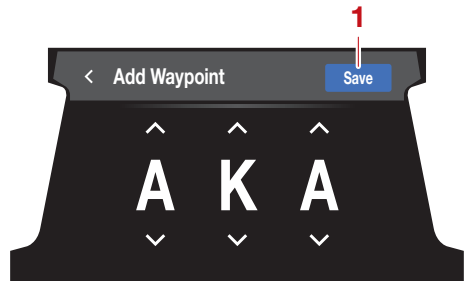

- 1 “Save”

Añadir una posición específica como punto de ruta:

- (1) Mantenga pulsada la posición en el mapa que desea especificar.
- (2) Introduzca el nombre del punto de ruta.
- (3) Seleccione “Save”.

Eliminar un punto de ruta:

- (1) Seleccione el punto de ruta “📍 :” que desea eliminar para mostrar los detalles del punto de ruta.
- (2) Seleccione “Delete”.

Funcionamiento de los instrumentos

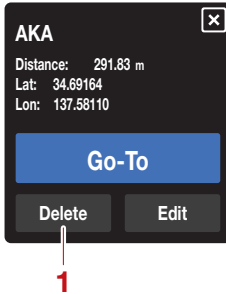

1 “Delete”

NOTA

Al seleccionar “Delete” se activa el gestor de puntos de ruta. Consulte en la página 62 los detalles del gestor de puntos de ruta.

- (3) Seleccione “Confirm” en el gestor de puntos de ruta.

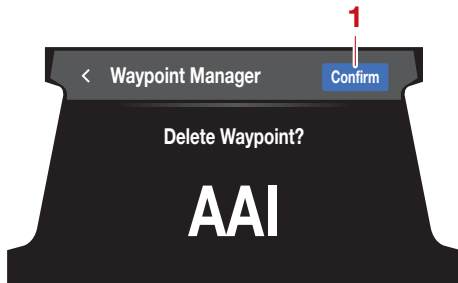

1 “Confirm”

Modificar puntos de ruta:

- (1) Seleccione el punto de ruta “📍” que desea modificar para mostrar los detalles del punto de ruta.
- (2) Seleccione “Edit”.

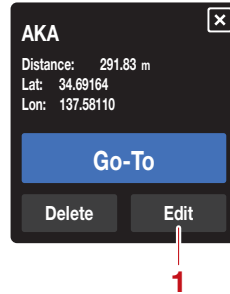

1 “Edit”

NOTA

Al seleccionar “Edit” se activa el gestor de puntos de ruta. Consulte en la página 62 los detalles del gestor de puntos de ruta.

- (3) Seleccione “📍” o “📍”; el nombre del punto de ruta o el símbolo cambian de color.
- (4) Seleccione “Save”.



1 “Save”

NOTA

- Si el símbolo cambia de color, el botón “Save” no se muestra.
- También puede modificar o eliminar puntos de ruta activando el gestor de puntos de ruta desde la pantalla del menú de ajustes.

Activar la función “Go-To”:

- (1) Seleccione “📍” en “overflow menu”.

Funcionamiento de los instrumentos

(2) Seleccione “Go-To”.

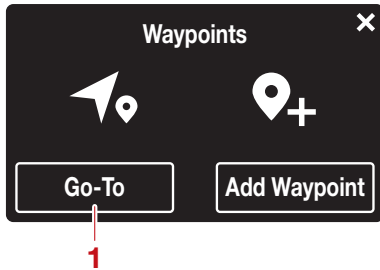

1 “Go-To”

(3) Seleccione el punto de ruta de destino en la lista.

(4) Seleccione “Go-To”.

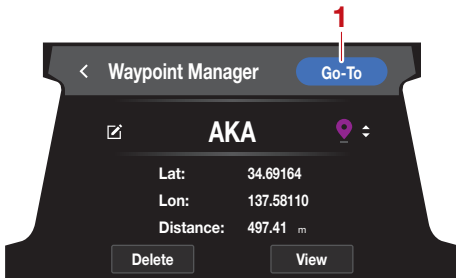

1 “Go-To”

NOTA

- Cuando se activa la función “Go-To”, el botón “Go-To” cambia a color rojo.
- La función “Go-To” también puede activarse desde el gestor de puntos de ruta en la pantalla del menú de ajustes.
- La función “Go-To” también puede activarse seleccionando un punto de ruta “📍” en la pantalla del mapa.

Al activar la función “Go-To” se muestra la asistencia direccional al punto de ruta en la pantalla del mapa.

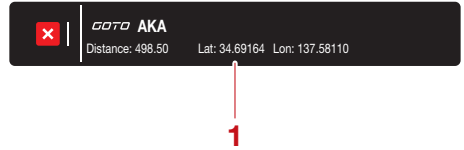

1 Asistencia direccional

Cuando se llega al punto de ruta de destino con la función “Go-To”, aparece una ventana emergente. Cuando haya llegado al punto de ruta, seleccione “Yes” para detener la función “Go-To”.



1 “Yes”

Para detener la función “Go-To” antes de llegar al punto de ruta de destino, seleccione “X” para obtener asistencia direccional.

SJU46693

Trayectoria

Establezca una trayectoria para mostrar un rumbo en el centro de información multifunción.

Puede crear una trayectoria con la función “Create Track”. Puede seguir una trayectoria creada con la función “Follow”. Puede grabar el rumbo que ha recorrido como información de trayectoria con la función “Record”.

Funcionamiento de los instrumentos

Añadir una trayectoria con la función “Create Track”:

- (1) Seleccione “📍” en “overflow menu”.
- (2) Seleccione “Create Track”.

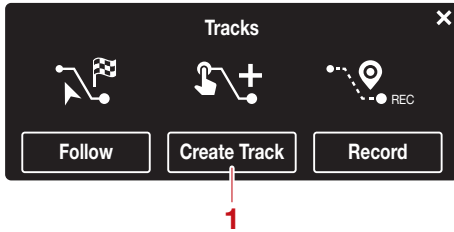

1 “Create Track”

NOTA

Se puede establecer un máximo de 5 trayectorias. Cuando se alcanza el límite, no se puede crear una trayectoria. Es necesario eliminar una trayectoria.

- (3) Decida la posición para comenzar la trayectoria en el mapa y pulse sobre ella.

NOTA

- Para mover el mapa que se muestra, seleccione “📍”.
- Cuando se establece el punto de partida de la trayectoria, se muestra “🚩” en el mapa.

- (4) Decida la posición del punto medio o final de la trayectoria y pulse sobre él.

NOTA

- El punto medio de la trayectoria se indica como “▲” y el punto final se indica como “🚩”.
- Pulse “🔄” para restablecer el estado anterior de la información de ajuste de trayectoria.

- (5) Después de fijar la posición del punto final de la trayectoria, seleccione “Done”.

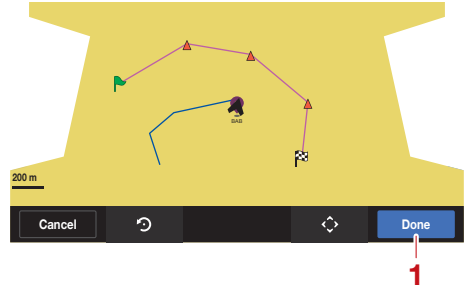

1 “Done”

- (6) Introduzca el nombre de la trayectoria y seleccione “Save”.

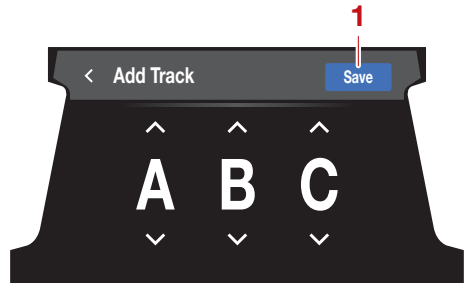

1 “Save”

Activar la función “Follow”:

- (1) Seleccione “📍” en “overflow menu”.
- (2) Seleccione “Follow”.

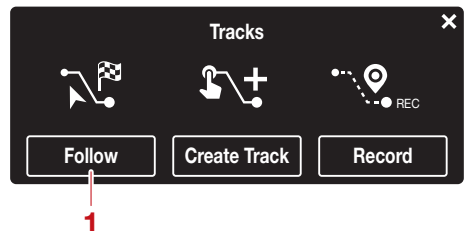

1 “Follow”

- (3) Seleccione la trayectoria de destino para mostrar información detallada de la trayectoria.

Funcionamiento de los instrumentos

(4) Seleccione “Follow”.

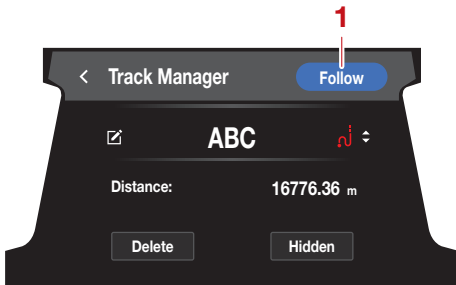

1 “Follow”

NOTA

La función “Follow” puede activarse desde el gestor de trayectorias en la pantalla del menú de ajustes.

Cuando se activa la función “Follow”, la pantalla del mapa muestra la asistencia direccional al punto medio o final.



1 Asistencia direccional

Cuando se llega al punto final con la función “Follow” aparece una ventana emergente. Cuando haya llegado al punto final, seleccione “Yes” para detener la función “Follow”.

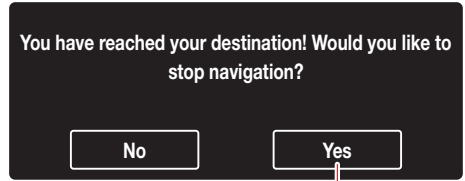

1 “Yes”

NOTA

- También puede detener la función “Follow” abriendo el gestor de trayectorias desde la pantalla del menú de ajustes.
- Seleccione “**X**” en la asistencia direccional para detener la función “Follow” antes de llegar al punto final.

Añadir una trayectoria con la función “Record”:

- (1) Seleccione “**X**” en “overflow menu”.
- (2) Seleccione “Record”.

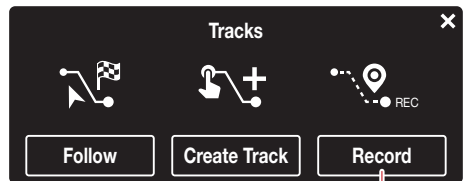

1 “Record”

- (3) Cuando haya llegado al punto final, seleccione “**X**” en el “overflow menu”.
- (4) Seleccione “Stop” en la ventana emergente.

Funcionamiento de los instrumentos



1 "Stop"

(5) Seleccione "Save".

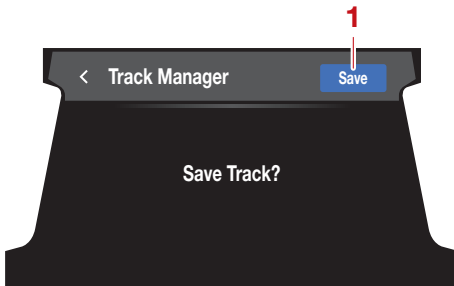

1 "Save"

(6) Introduzca el nombre de la trayectoria y seleccione "Save".

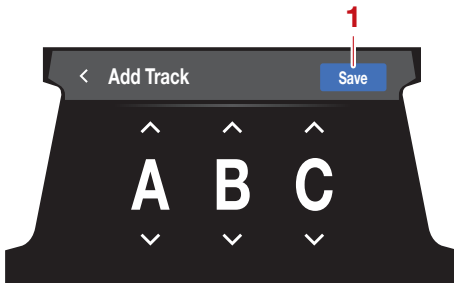

1 "Save"

NOTA

La función "Record" también puede activarse desde el gestor de trayectorias en la pantalla del menú de ajustes.

SJU46704

GeoFence

La función "GeoFence" delimita una zona en el mapa y muestra un mensaje si la moto de agua se sale de esa zona.

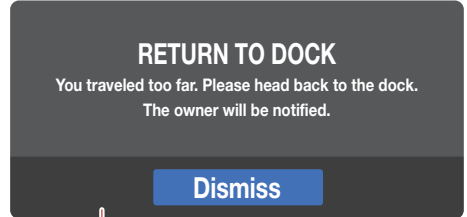

1 Mensaje

La zona delimitada por la función "GeoFence" se muestra con un círculo en el mapa.

"Fence" indica el radio del círculo.

"Distance To Center" indica la distancia desde el centro del círculo hasta la moto de agua.

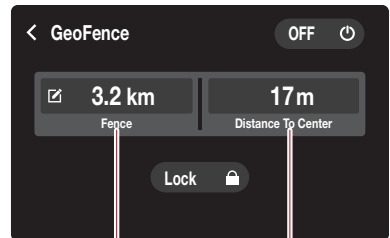

1 "Fence"

2 "Distance To Center"

Activar la función "GeoFence":

(1) Seleccione "⋮" en "overflow menu" para mostrar información detallada de la función "GeoFence".

(2) Seleccione "OFF".

Funcionamiento de los instrumentos

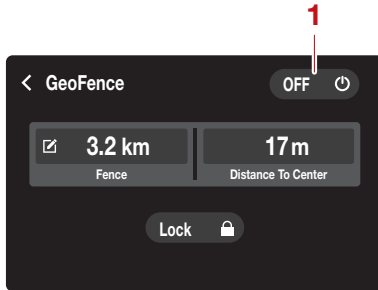

1 “OFF”

NOTA

Si la función “GeoFence” está activada, se muestra “📍” en el mapa. “📍” indica el centro de la zona rodeada por el círculo.

Detener la función “GeoFence”:

- (1) Seleccione “📍” en “overflow menu” para mostrar información detallada de la función “GeoFence”.
- (2) Seleccione “ON”.

Para modificar “Fence”:

- (1) Seleccione “📍” en “overflow menu” para mostrar información detallada de la función “GeoFence”.
- (2) Seleccione “📏”.
- (3) Accione el control deslizante de ajuste del radio para fijar “Fence”.

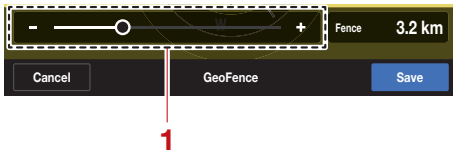

1 Control deslizante de ajuste del radio

- (4) Seleccione “Save”.



1 “Save”

Para bloquear o desbloquear la función “GeoFence”:

Para bloquear o desbloquear la función “GeoFence”, seleccione “Lock” o “Unlock” e introduzca el PIN.

NOTA

Si la función “GeoFence” está bloqueada, no podrá activar o detener la función “GeoFence” ni modificar el “Fence”.

SJU46711

Ajustes del mapa “⚙️”

Los ajustes del mapa pueden mostrarse en la pantalla del menú de ajustes seleccionando “⚙️” en el “overflow menu” en la pantalla del mapa. Consulte en la página 61 información detallada de los ajustes del mapa.

Funcionamiento de los instrumentos

SJU46722

Pantalla de información “LLLL”

Las pantallas de información muestran la información de recorrido y la información del combustible en el indicador central. Se muestran los elementos siguientes.

- “Trip Time” (Tiempo del recorrido)
- “Trip Distance” (Distancia recorrida)
- “Fuel Average” (Promedio de combustible)
- “Fuel Used” (Combustible utilizado)
- “Fuel Rate”
- “Engine Hours”

NOTA

Las unidades de distancia y las cantidades de combustible se seleccionan de acuerdo con las unidades del centro de información multifunción. (Ver información del cambio de unidades en la página 57).

Elemento	Descripción
“Trip time”*	Muestra las horas de funcionamiento del motor transcurridas desde que se reinició el elemento por última vez.
“Trip Distance”*	Muestra la distancia recorrida por la moto de agua desde que se reinició el elemento por última vez.
“Fuel Average”*	Muestra la distancia media que ha recorrido la moto de agua con 1.0 galón o 1.0 litro de combustible desde que se reinició el elemento por última vez.
“Fuel Used”*	Muestra el total de combustible que ha consumido el motor en galones o litros desde que se reinició el elemento por última vez.
“Fuel Rate”	Muestra el consumo actual de combustible en galones por hora o en litros por hora.
“Engine Hours”	Muestra el número de horas de funcionamiento del motor desde que la moto de agua se estrenó.

* Cada elemento se puede reiniciar manteniendo pulsado “↻” para el elemento.

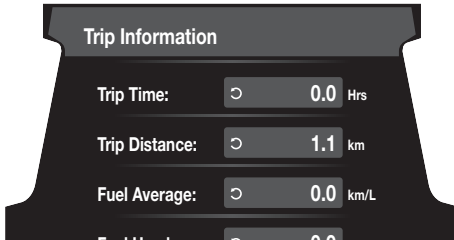

Funcionamiento de los instrumentos

SJU46990

Pantalla del modo de control de marcha “”

La pantalla del modo de control de marcha muestra la pantalla de ajuste del modo de control de marcha en el indicador central. (Ver información sobre el modo de control de marcha en la página 37).

SJU46731

Pantalla multimedia “” (modelos equipados)

Seleccione “” en la barra de pestañas de la pantalla para mostrar la pantalla multimedia. La pantalla multimedia muestra la información de la trayectoria que se está reproduciendo con un dispositivo conectado por Bluetooth en la pantalla central.

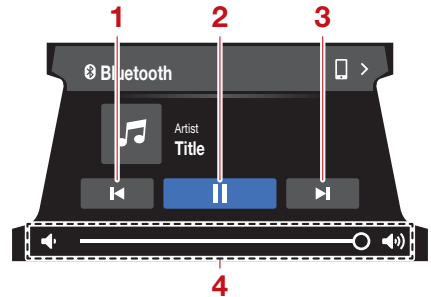

- 1 Botón de retroceso/pista anterior
- 2 Botón Play/Pause
- 3 Botón de avance rápido/salto de pista
- 4 Control deslizante de ajuste del volumen

NOTA

- Al seleccionar el botón de reproducción/pausa, el botón que se muestra cambia.
- Para conectar la moto de agua a un dispositivo mediante Bluetooth, consulte la página 59.

Funcionamiento de los instrumentos

SJU46741

Pantalla del menú de ajuste “⚙️”

Los siguientes ajustes se pueden comprobar y cambiar en la pantalla del menú de ajustes.

- “PIN Setting” (Configuración del PIN)
- “Display” (Visualización)
- “Units” (Unidades)
- “Language” (Idioma)
- “Clock” (Reloj)
- “Wellness” (Estado)
- “Notifications” (Notificaciones)
- “Phone Manager” (Gestor del teléfono)
- “Map Settings” (Configuración del mapa)
- “Factory Reset” (Restablecer ajustes de fábrica)
- “Regulatory Info” (Información reglamentaria)

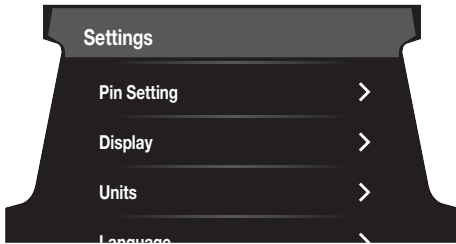

SJU46753

Cambiar el PIN (“PIN Setting”)

El PIN se puede cambiar a cualquier número de 4 dígitos.

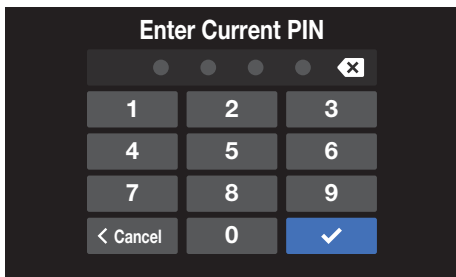

Para cambiar el PIN:

- (1) Introduzca el código PIN actual y seleccione “✓”.
- (2) Introduzca el código PIN nuevo que desea establecer y seleccione “✓”.
- (3) Vuelva a introducir el código PIN nuevo y seleccione “✓”.

SJU46763

Ajustes de visualización (“Display”)

Cambiar el color del tema y el brillo de la pantalla.

Para cambiar el color del tema de la pantalla:

Seleccione el color del tema entre azul, verde, rojo y naranja.

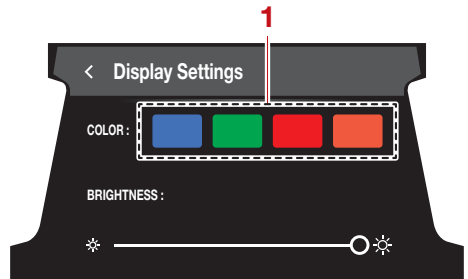

1 Color del tema

Cambiar el brillo de la pantalla:

Accione el control deslizante de ajuste del brillo para ajustar el brillo.

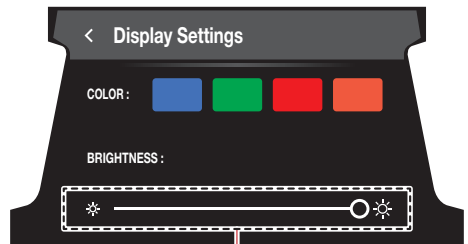

1 Control deslizante del brillo

Funcionamiento de los instrumentos

SJU46773

Selección de las unidades (“Units”)

Se pueden seleccionar las unidades siguientes para el centro de información multifunción.

- “U.S. Unit”: Las distancias se indican en millas, la velocidad en MPH y el combustible en galones.
- “Metric”: Las distancias se indican en kilómetros, la velocidad en km/h y el combustible en litros.

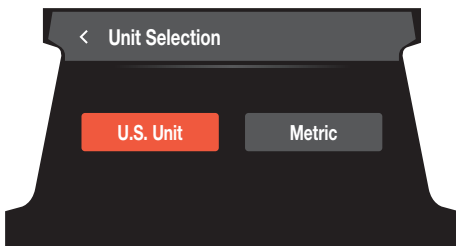

Para seleccionar las unidades:

Seleccione “U.S. Unit” o “Metric”.

SJU46783

Selección del idioma (“Language”)

Se pueden seleccionar los siguientes idiomas para el centro de información multifunción.

- Inglés
- Español
- Francés



Para seleccionar el idioma:

Escoja el idioma que desee.

SJU46793

Cambio de la indicación del reloj (“Clock”)

Se pueden cambiar los ajustes de la indicación del reloj.

- Huso horario
- Tipo de reloj
- Horario de verano

Cambiar el huso horario:

(1) Seleccione el huso horario actual.

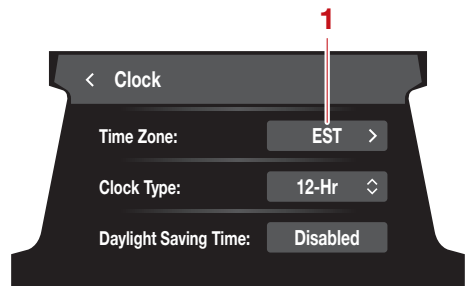

1 Valor del huso horario

(2) Seleccione el huso horario que desee.

Cambiar el tipo de reloj:

Seleccione entre “12-Hr” y “24-Hr” para cambiar el tipo de reloj.

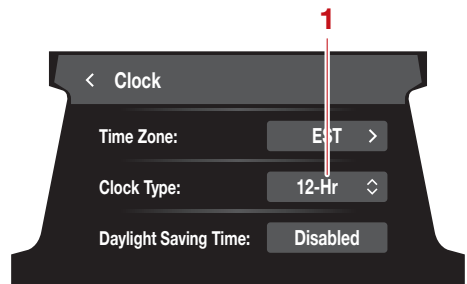

1 Valor de tipo de reloj

Funcionamiento de los instrumentos

Para cambiar al horario de verano:

Seleccione entre “Enabled” y “Disabled” para cambiar el ajuste para el horario de verano.

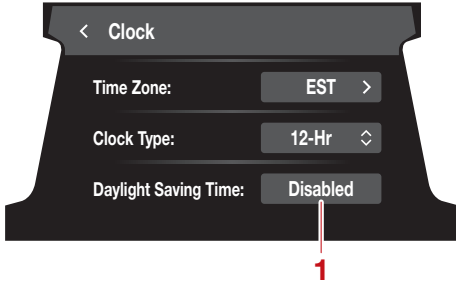

1 Valor del horario de verano

SJU46803

Indicación del tiempo transcurrido desde el último mantenimiento (“Wellness”)

Se puede mostrar el número total de horas de funcionamiento del motor desde el último mantenimiento de la moto de agua.

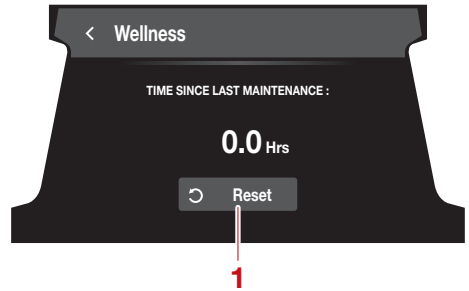

- 1 “Reset”
- (2) Seleccione “Confirm”.

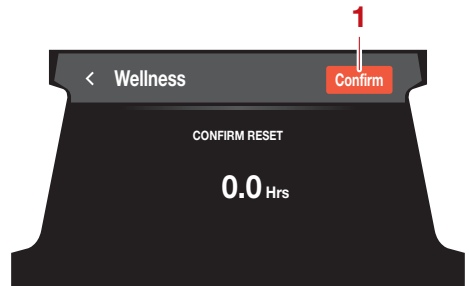

1 “Confirm”

SJU46814

Ajustes de notificación (“Notifications”)

Cambiar el ajuste de la información de las notificaciones para los dispositivos conectados a la moto de agua por Bluetooth. Seleccione entre “Enabled” y “Disabled” para los siguientes ajustes de las notificaciones.

- “Text Messages”
- “Phone Calls”
- “Media Remote” (modelos equipados)

Para reiniciar el número de horas de funcionamiento:

(1) Seleccione “Reset”.

Funcionamiento de los instrumentos

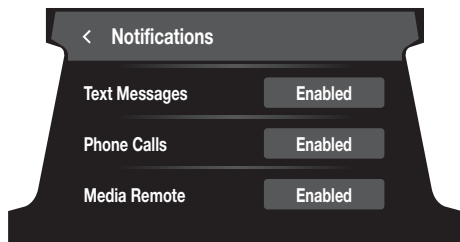

NOTA

- Las notificaciones de los dispositivos son compatibles con los idiomas siguientes: Inglés, francés, español, alemán, italiano, portugués, griego, sueco y japonés.
- Consulte en la página 44 el método de visualización de la información de notificaciones.

SJU46822

Gestión del teléfono (“Phone Manager”)

Abra “Phone Manager” y establezca el dispositivo para que se conecte a la moto de agua por Bluetooth. Los siguientes ajustes pueden realizarse con “Phone Manager”.

- Mostrar una lista de dispositivos registrados
- Iniciar la comunicación con un dispositivo registrado
- Detener la comunicación con un dispositivo conectado
- Registrar un nuevo dispositivo
- Cambiar el orden de prioridad de los dispositivos en comunicación
- Eliminar la información de un dispositivo registrado
- Mostrar información de las notificaciones recibidas por un dispositivo conectado

NOTA

Para mostrar información sobre las llamadas entrantes recibidas por un dispositivo conectado, consulte la página 44.

Iniciar la comunicación con un dispositivo registrado:

- (1) Seleccione “☰” para mostrar una lista de los dispositivos registrados.

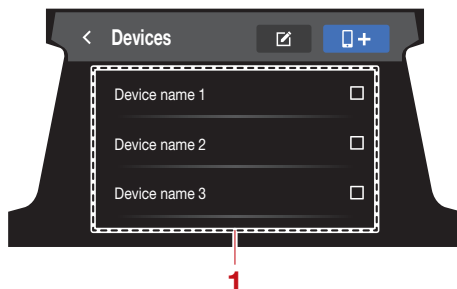

- 1 Lista de dispositivos
- (2) escoja un dispositivo de la lista para comunicarse con él a través de Bluetooth y seleccione “☐”.

Funcionamiento de los instrumentos



NOTA

Cuando se inicia la comunicación Bluetooth, indica “Connected”.

Detener la comunicación con un dispositivo conectado:

- (1) Seleccione “☰” para mostrar una lista de los dispositivos registrados.
- (2) Seleccione “✓” para el dispositivo con el que está comunicando.

Registrar un nuevo dispositivo en la moto de agua:

- (1) Seleccione “☰” para mostrar una lista de los dispositivos registrados.
- (2) Seleccione “+” y, a continuación, seleccione “OK”.

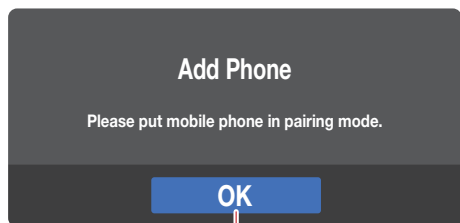

1 “OK”

- (3) Active el modo de emparejamiento para el dispositivo que va a registrar.

- (4) Seleccione el dispositivo que desea registrar entre los dispositivos disponibles para el registro que se muestran.

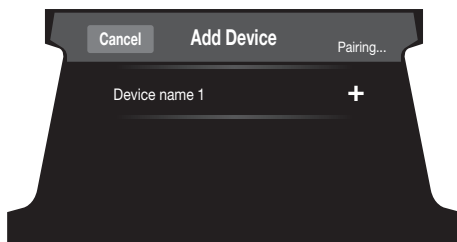

NOTA

- Se envía una solicitud de emparejamiento al dispositivo y aparece un mensaje de confirmación de emparejamiento en el dispositivo.
- Seleccione el dispositivo que desea registrar para iniciar automáticamente la comunicación con él.

- (5) Seleccione “OK”.

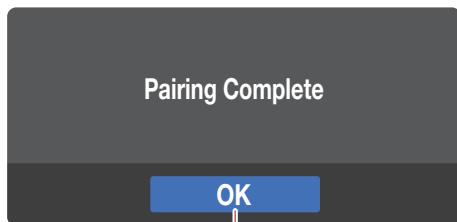

1 “OK”

NOTA

- Si el registro falla, repita la operación de emparejamiento desde el principio.
- Se puede registrar un máximo de 5 dispositivos. Cuando se alcanza el límite, no se puede registrar un nuevo dispositivo. Es

Funcionamiento de los instrumentos

necesario eliminar la información de registro de un dispositivo.

Cambiar el orden de prioridad de los dispositivos registrados:

- (1) Seleccione “☰” para mostrar una lista de los dispositivos registrados.
- (2) Seleccione “📄”.



- (3) Seleccione “▲” para el dispositivo que desea subir en el orden de prioridades.

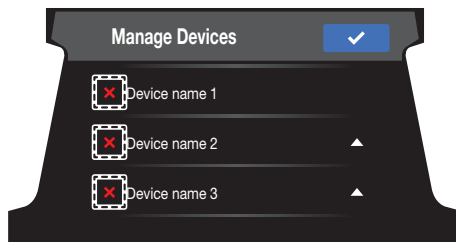
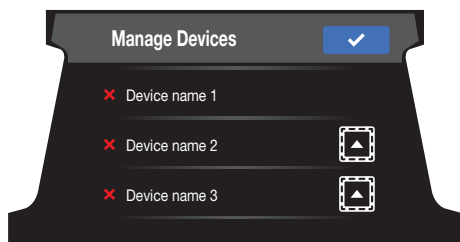

SJU46833

Ajustes del mapa (“Map Settings”)

Los ajustes siguientes pueden confirmarse y modificarse en ajustes del mapa.

- “Geofence”
- “Waypoints”
- “Tracks”
- “Satellite Status”
- “Depth / Position”
- “Chart Setup”

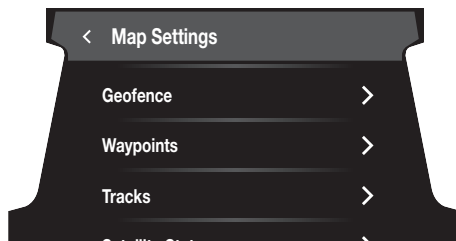

Eliminar la información de un dispositivo conectado por Bluetooth:

- (1) Seleccione “☰” para mostrar una lista de los dispositivos registrados.
- (2) Seleccione “📄”.
- (3) Seleccione “✖” a la izquierda del nombre del dispositivo que desea eliminar.

SJU46842

Ajustes de GeoFence (“Geofence”)

Realice distintos ajustes para la función “GeoFence”.

Funcionamiento de los instrumentos

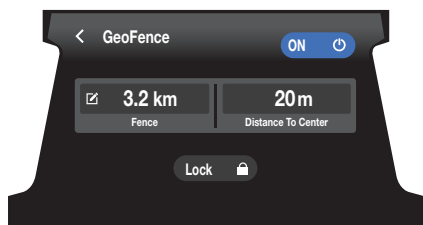

NOTA

Los ajustes y las operaciones de la función “GeoFence” también pueden realizarse en la pantalla del mapa. Para obtener información detallada sobre función “GeoFence”, consulte la página 52.

SJU46850

Gestor de puntos de ruta (“Waypoints”)

El gestor de puntos de ruta gestiona los puntos de ruta registrados.

Los siguientes ajustes pueden confirmarse en el gestor de puntos de ruta.

- Mostrar una lista de puntos de ruta registrados
- Mostrar información detallada de los puntos de ruta registrados
- Añadir o eliminar un punto de ruta
- Modificar la información del punto de ruta
- Iniciar o detener la función “Go-To”

NOTA

Consulte en la página 47 las instrucciones para añadir o eliminar puntos de ruta, modificar la información del punto de ruta e iniciar y detener la función “Go-To”.

Abrir el gestor de puntos de ruta para mostrar una lista de puntos de ruta registrados.

Seleccione un punto de ruta registrado para mostrar la información detallada de ese punto de ruta. Seleccione “View” en la información detallada para mostrar la pantalla del

mapa; se muestra la posición de ese punto de ruta.

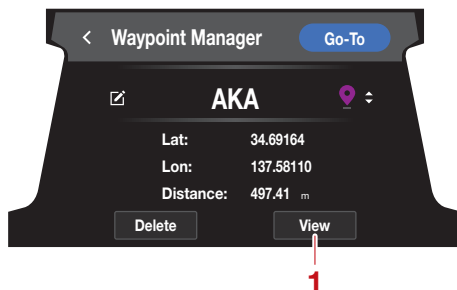

- 1 “View”

SJU46862

Gestor de trayectorias “Tracks”

El gestor de trayectorias gestiona las trayectorias registradas.

Los siguientes ajustes pueden confirmarse en el gestor de trayectorias.

- Mostrar una lista de trayectorias registrados
- Mostrar información detallada de una trayectoria registrada
- Activar o detener la función “Record”
- Modificar o eliminar información de la trayectoria
- Activar o detener la función “Follow”
- Cambiar entre mostrar y no mostrar una trayectoria

NOTA

Consulte las instrucciones para activar y detener la función “Record” y la función “Follow” en la página 49.

Abrir el gestor de trayectorias para mostrar una lista de las trayectorias registradas.

Seleccione una trayectoria registrada en la lista para mostrar información detallada.

Eliminar una trayectoria:

- (1) Seleccione la trayectoria que desea eliminar para mostrar la información detallada.

Funcionamiento de los instrumentos

- (2) Seleccione “Delete”.

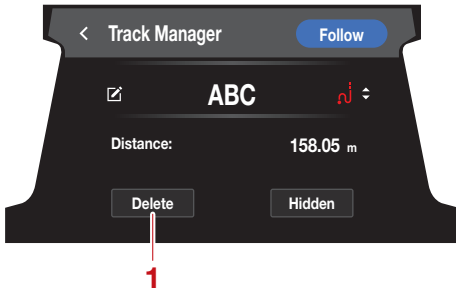

- 1 “Delete”

Modificar una trayectoria:

- (1) Seleccione la trayectoria que desea modificar.
- (2) Seleccione “” en la pantalla de información detallada para cambiar el nombre de la trayectoria.
- (3) Seleccione “Save”.

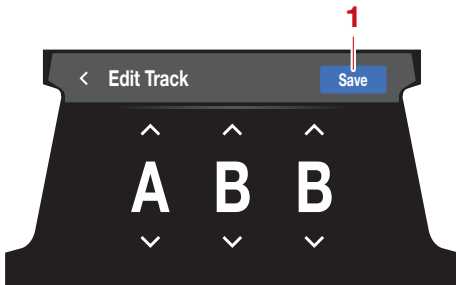

- 1 “Save”

NOTA

- Seleccione “” en la pantalla de información detallada para cambiar el color de la trayectoria.
- Hay seis indicaciones de color para las trayectorias que se pueden cambiar: naranja, morado, rojo, amarillo, azul y verde.

Cambiar entre mostrar y no mostrar una trayectoria en el mapa:

- (1) Seleccione una trayectoria para cambiar entre mostrar y no mostrar.
- (2) Seleccione “Shown” o “Hidden” en la pantalla de información detallada.

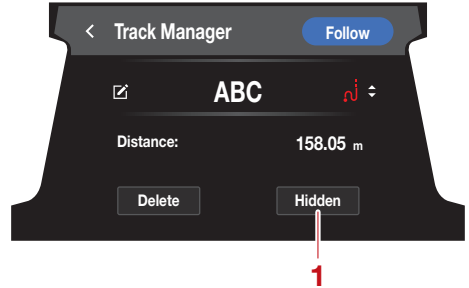

- 1 “Shown” / “Hidden”

NOTA

La trayectoria se muestra en el mapa cuando se selecciona “Shown” en la pantalla de información detallada y no se muestra en el mapa cuando se selecciona “Hidden”.

SJU46870

Confirmación del estado del satélite (“Satellite Status”)

Puede comprobar la información relacionada con los satélites que se pueden detectar en la zona.

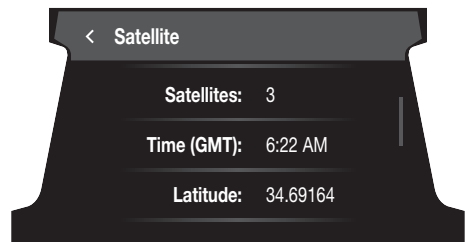

Funcionamiento de los instrumentos

SJU46880

Ajustes del contorno de profundidad y de seguridad (“Depth/Position”)

Seleccione “DEPTH CONTOUR” y “SAFETY CONTOUR” para cambiar el contorno de profundidad y el contorno de seguridad que se muestran en el mapa.

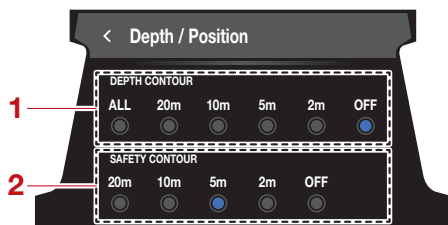

- 1 “DEPTH CONTOUR”
- 2 “SAFETY CONTOUR”

Cambie el valor de “DEPTH CONTOUR” para cambiar la indicación del contorno de profundidad que se muestra en el mapa.

El color de la zona de agua que se muestra en la pantalla del mapa cambia según el valor establecido en “SAFETY CONTOUR”.

NOTA

- Cuanto mayor sea la profundidad, más claro será el color de la zona de agua. Cuanto menor sea la profundidad, más oscuro será el color de la zona de agua.
- Cuando “SAFETY CONTOUR” se sitúa en “OFF”, el color de la zona de agua se muestra en blanco.

SJU46890

Ajustes de la visualización del mapa (“Chart Setup”)

Puede cambiar entre mostrar y ocultar la información que se muestra en la pantalla del mapa. Seleccione un elemento para cambiar entre mostrarlo y ocultarlo. Se puede cambiar la siguiente información de la pantalla.

- “GRIDS”

- “TRACKS”
- “WAYPOINTS”
- “WAYPOINT NAMES”
- “NAV AIDS”

NOTA

Si “TRACKS” está ajustado como oculto en los ajustes de visualización del mapa, la trayectoria no se muestra en la pantalla del mapa, incluso si la trayectoria está ajustada en “Shown”.

SJU46903

Restablecer los ajustes de fábrica (“Factory Reset”)

Los ajustes se pueden reiniciar a los ajustes de fábrica. Los elementos que se reinician y los ajustes predeterminados son los siguientes.

- Código PIN
- Última mantenimiento
- Información de los ajustes de la función “GeoFence”
- Información de punto de ruta
- Información del modo de control de marcha
- Información de trimado automático

Para reiniciar los ajustes:

- (1) Seleccione “RESET”.

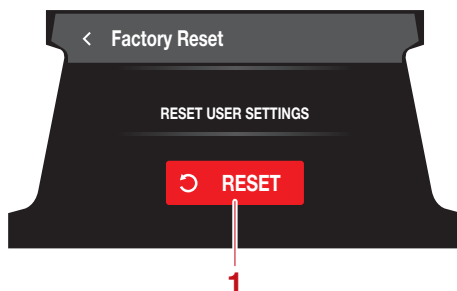

- 1 “RESET”
- (2) Después de aceptar el mensaje de confirmación final, seleccione “Reset”.

Funcionamiento de los instrumentos

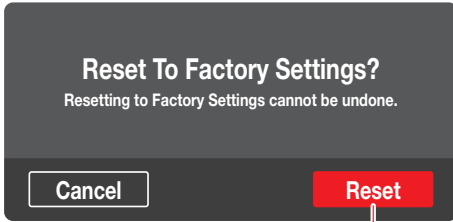

1 “Reset”

SJU46912

Confirmación de información reglamentaria (“Regulatory Info”)

Muestra la información reglamentaria para la que está autorizada la moto de agua.

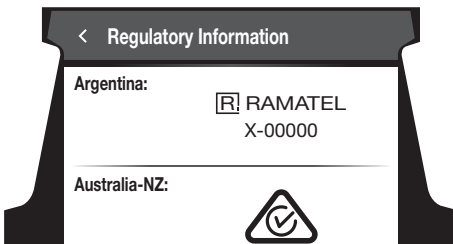

SJU46921

Pantalla de bloqueo del motor “🔒/🔓”

Puede bloquear o desbloquear el motor introduciendo el código PIN en la pantalla de bloqueo del motor. (Consulte en la página 25 las instrucciones para desbloquear la pantalla.)

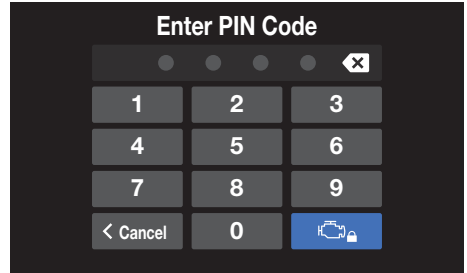

NOTA

Si la moto de agua está en modo accesorio, no se puede bloquear ni desbloquear el motor.

Funcionamiento de los instrumentos

SJU46931

Función de alarma

El centro de información multifunción tiene las siguientes funciones de alarma.

- Alarma de nivel de combustible
- Alarma de tensión de la batería
- Alarma de comprobación del motor
- Alarma de recalentamiento del motor
- Alarma de presión de aceite
- Otras alarmas (errores de comunicación, intervalos de mantenimiento excedidos, etc.)

El zumbador que suena cuando hay una alarma puede apagarse eliminando la causa y volviendo a arrancar el motor, o seleccionando el botón de silencio.



1 Botón de silencio

Alarma de nivel de combustible

Cuando el nivel de combustible está bajo, el indicador de combustible cambia a rojo y suena un zumbador de forma intermitente.

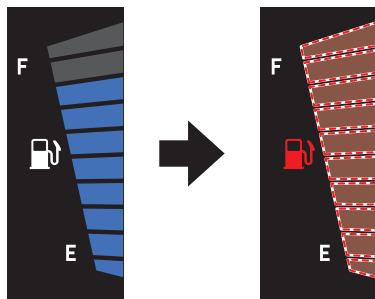

Si se activa la alarma del nivel de combustible, llene el depósito cuanto antes. (Consulte

en la página 79 la información relativa al llenado del depósito de combustible).

Alarma de tensión de la batería

Si la tensión disminuye o aumenta mucho, se produce una alarma de batería y la indicación del voltímetro cambia de blanco a rojo.

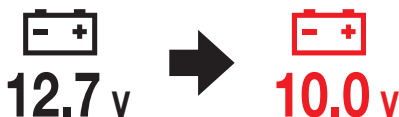

Si se activa la alarma de tensión de la batería, haga revisar la moto de agua en un concesionario Yamaha lo antes posible.

Alarma de comprobación del motor “”

Si el sistema detecta el fallo de un sensor o un cortocircuito, se muestra “” en la barra de aviso y el zumbador suena de forma intermitente.





Si se activa la alarma para comprobación del motor, reduzca de inmediato la velocidad del motor, vuelva a tierra y lleve la moto de agua a un concesionario Yamaha para revisión.

NOTA

Seleccione “” en la barra de alarmas para mostrar los detalles de la alarma.

Alarma de recalentamiento del motor “”

Si la temperatura del motor aumenta de forma significativa, se muestran “” y “” en la barra de aviso y el zumbador suena de forma continua.

Funcionamiento de los instrumentos



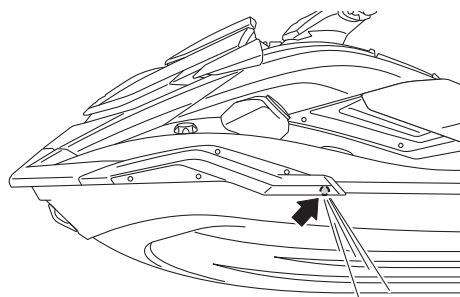

Si el indicador de aviso de recalentamiento del motor se activa, reduzca de inmediato el régimen del motor, vuelva a tierra y verifique que sale agua por el surtidor testigo del agua de refrigeración situado a babor (izquierda) mientras el motor está en marcha. Si no sale agua, pare el motor y compruebe si la toma de admisión del chorro está obstruida. (Ver información relativa a la toma de admisión del chorro en la página 125). **ATENCIÓN: Si no consigue identificar y corregir la causa del recalentamiento, consulte a un concesionario Yamaha. Si sigue navegando a velocidades altas el motor puede sufrir averías graves.** [SCJ00042]



NOTA

- Mientras está activada la alarma de recalentamiento del motor, el régimen máximo del motor queda limitado.
- Seleccione “” en la barra de alarmas para mostrar los detalles de la alarma.

Alarma de presión de aceite “”

Si la presión de aceite baja de manera significativa, en la barra de aviso se muestran “” y “” y el zumbador suena intermitentemente.



Si la alarma de la presión de aceite se activa, reduzca de inmediato la velocidad del motor, vuelva a tierra y compruebe el nivel de aceite del motor. (Consulte en la página 81 la información relativa a la comprobación del nivel de aceite del motor). Si el nivel de aceite es suficiente, revise la moto de agua en un concesionario Yamaha.

NOTA

- Mientras está activada la alarma de presión de aceite, el régimen máximo del motor queda limitado.
- Seleccione “” en la barra de alarmas para mostrar los detalles de la alarma.

Otras alarmas (errores de comunicación, intervalos de mantenimiento excedidos, etc.) “”

Si se han detectado otras anomalías, o si el tiempo acumulado desde el intervalo de mantenimiento del propulsor a chorro supera las 50 horas, se enciende “” en la barra de alarmas y suena el zumbador de forma intermitente.

Funcionamiento de los instrumentos

SJU46302



Sistema de audio (modelos equipados)

Este modelo está dotado de un sistema de audio que se puede conectar por Bluetooth.



Si se activa una alarma, haga revisar la moto de agua en un concesionario Yamaha lo antes posible.

NOTA

- Seleccione “” en la barra de alarmas para mostrar los detalles de la alarma.
- Si la moto de agua sale de la zona establecida mientras la función “GeoFence” está activada, aparece otra alarma “”.

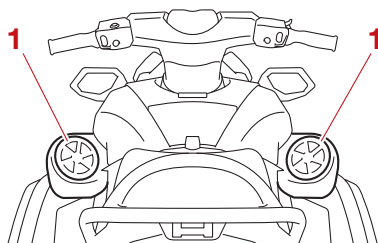

1 Altavoz

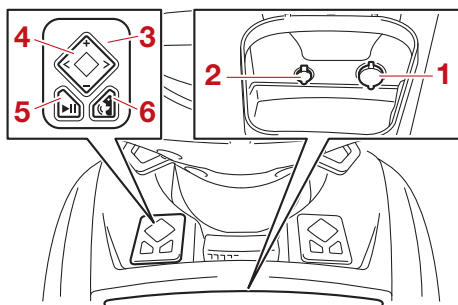

- 1 Cargador USB
- 2 Salida de 12 V CC
- 3 Control de audio
- 4 Botón Cursor
- 5 Botón Play/Pause
- 6 Botón de control por la voz

SJU46940

Control de audio

Este modelo está equipado con un control de audio para utilizar el sistema de audio.

Botón de control por la voz

Activa la función de control por la voz.

NOTA

Consulte en la página 69 información adicional sobre la función de control por la voz.

Funcionamiento de los instrumentos

Botón Play/Pause

Pulse este botón para reproducir o pausar.

Botón del cursor “</>”

Pulse estos botones para pasar a la pista anterior o siguiente.

Botón del cursor “+/-”

Pulse estos botones para ajustar el volumen.

NOTA

- La reproducción de música puede interrumpirse con el fin de ahorrar energía para arrancar el motor.
- Consulta en la página 59 las instrucciones para conectar la moto de agua a un dispositivo por Bluetooth.

SJU46951

Control por la voz

Activa la función de control por la voz del dispositivo conectado a la moto de agua. Para utilizar el control por la voz, seleccione el botón de control por la voz en el control de audio.

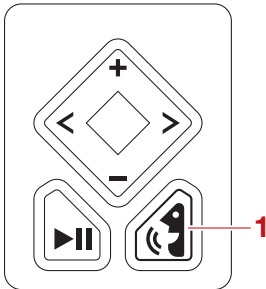

1 Botón de control por la voz

Para finalizar el control por la voz, seleccione el botón de colgar.

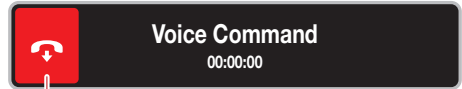

1 Botón de colgar

NOTA

Es posible que el control por la voz no esté disponible dependiendo del dispositivo conectado a la moto de agua.

Funcionamiento de los instrumentos

SJU46322

Toma para accesorios

Hay una toma de 12 V CC dentro de la guantera.

SCJ02920

PRECAUCIÓN

- No utilice un encendedor para automoción u otros accesorios que se calienten, ya que la salida puede resultar dañada.
- La carga nunca debe superar 120 W (10 A); de lo contrario, el fusible puede fundirse o la batería descargarse.

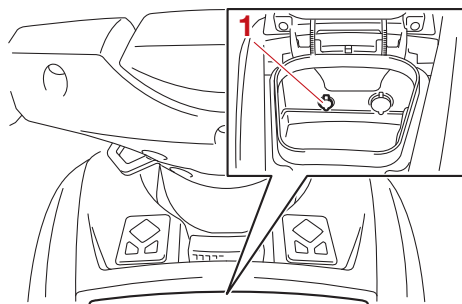

1 Salida de 12 V CC

SJU46332

Cargador USB

Hay un cargador USB dentro de la guantera. El cargador USB se puede utilizar para cargar dispositivos externos.

SCJ02930

PRECAUCIÓN

La carga nunca debe superar 10.5 W (2.1 A); de lo contrario, el fusible puede fundirse o la batería descargarse.

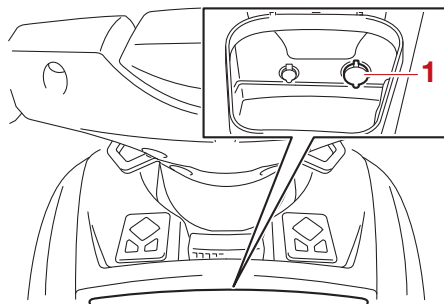

1 Cargador USB

SJU40338

Equipamiento

SJU45210

Asientos

Los asientos frontales y traseros son desmontables.

Desmonte los asientos para poder acceder a la cámara del motor y al pañol estanco extraíble.

Para desmontar el asiento trasero:

- (1) Tire del cierre del asiento trasero hacia arriba y luego levante la parte trasera del asiento.

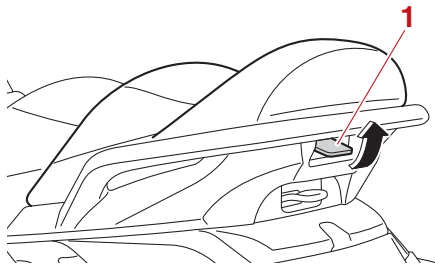

1 Cierre del asiento

- (2) Tire del asiento hacia atrás y extráigalo.

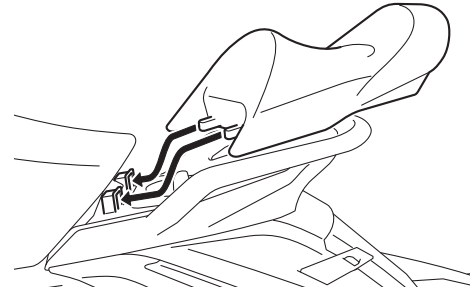
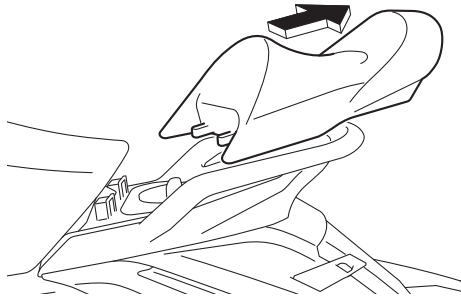

- (2) Presione la parte trasera del asiento hacia abajo para que quede bien fija.

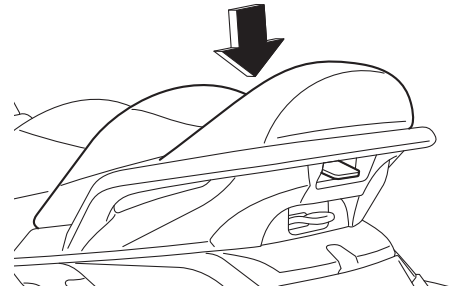

Para desmontar el asiento delantero:

- (1) Desmonte el asiento trasero.
- (2) Tire del cierre del asiento delantero y luego levante la parte trasera del asiento.

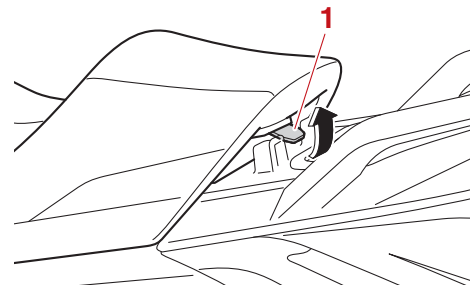

1 Cierre del asiento

- (3) Tire del asiento hacia atrás y extráigalo.

Para montar el asiento trasero:

- (1) Introduzca los salientes de la parte delantera del asiento en los soportes que hay en la cubierta.

Funcionamiento de equipos

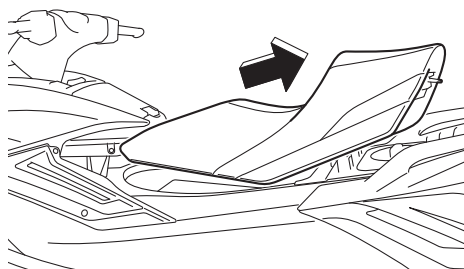

Para montar el asiento delantero:

- (1) Introduzca el saliente de la parte delantera del asiento en el espacio debajo de la guantera, como se muestra.

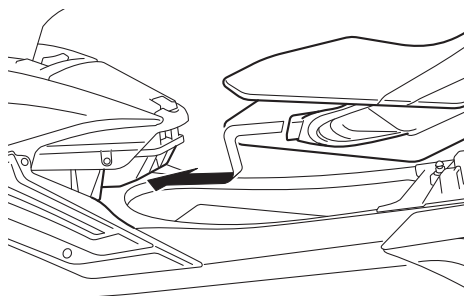

- (2) Presione la parte trasera del asiento hacia abajo para que quede bien fija.

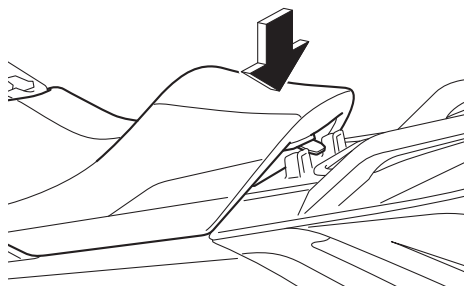

- (3) Sujete bien el asiento trasero en su posición original.

SJU31365

Asidero

El asidero se usa al subir la moto desde el agua y cuando el observador está sentado hacia atrás. **¡ADVERTENCIA! No utilice el asidero para levantar la moto de agua. El asidero no está diseñado para aguantar el peso de la moto de agua. Si el asidero se rompe, la moto de agua puede caer y provocar daños personales graves.** [SWJ00022]

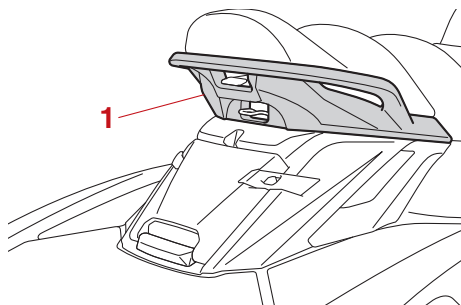

1 Asidero

SJU37383

Asidero de embarque

El asidero de embarque se utiliza para embarcar en la moto desde el agua.

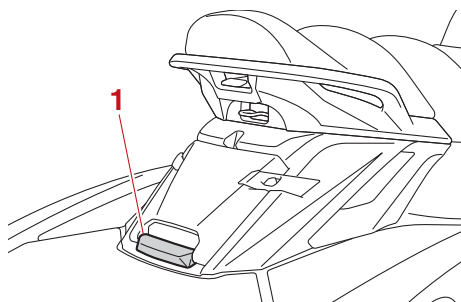

1 Asidero de embarque

SJU34867

Escalón de embarque

El escalón de embarque se usa para ayudar a volver a embarcar en la moto desde el agua.

Al subirse a la moto de agua, empuje el escalón de embarque hasta que se detenga. El

Funcionamiento de equipos

escalón vuelve automáticamente a su posición original cuando se suelta. **¡ADVERTENCIA! No utilice el escalón de embarque para levantar la moto de agua. El escalón de embarque no está diseñado para aguantar el peso de la moto de agua. Si el escalón de embarque se rompe, la moto de agua puede caer y provocar daños personales graves.** [SWJ01212]

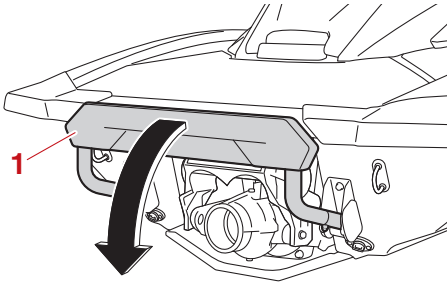

1 Escalón del embarque

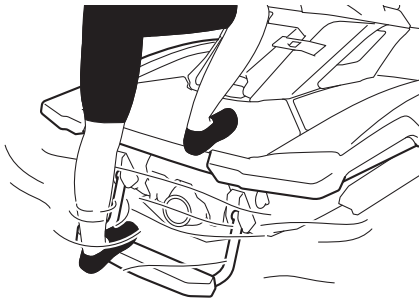

SCJ00743

PRECAUCIÓN

Utilice el escalón de embarque únicamente para embarcar en el agua. No utilice el escalón de embarque para ningún otro fin. La moto de agua podría resultar dañada.

SJU34874

Pasacabos de proa

El pasacabos de proa se utiliza para afirmar un cabo a la moto de agua para transportarla,

amarrarla o remolcarla en caso de emergencia. (Consulte en la página 127 la información relativa al remolque de la moto de agua).

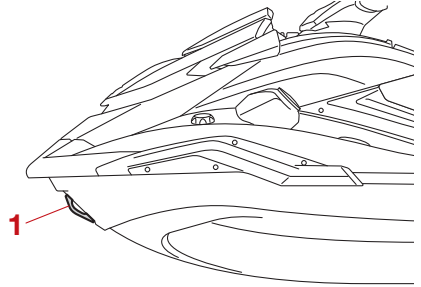

1 Pasacabos de proa

SJU34883

Pasacabos de popa

Los pasacabos de popa se utilizan para afirmar un cabo a la moto de agua para transportarla o amarrarla.

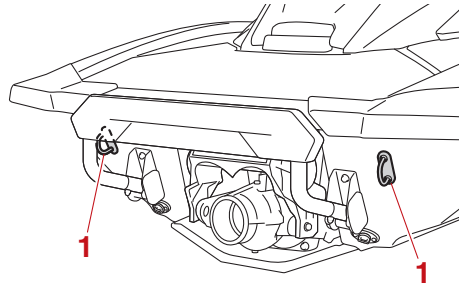

1 Pasacabos de popa

SJU40423

Cornamusa

La cornamusa se utiliza para amarrar un cabo de esquí a la moto de agua cuando se remolca a un practicante de wakeboarding o esquí acuático. **¡ADVERTENCIA! No utilice la cornamusa para levantar la moto de agua. La cornamusa no está diseñada para aguantar el peso de la moto de agua. Si la cornamusa se rompe, la moto de agua puede caer y provocar daños personales graves.**

[SWJ01511]

Funcionamiento de equipos

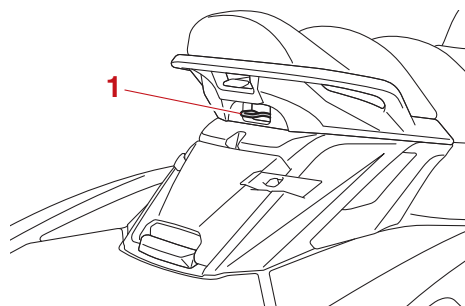

1 Cornamusa

SJU46960

Mosquetones dobles

Los mosquetones dobles se utilizan para fijar un cabo a la moto de agua para transportarla o amarrarla.

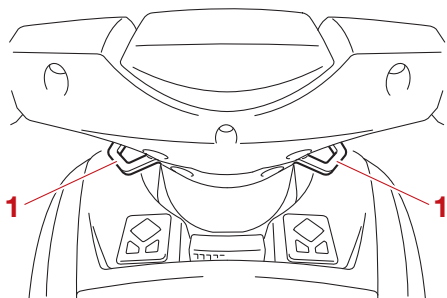

1 Mosquetones dobles

SJU35149

Pañoles

Esta moto de agua está dotada con los siguientes espacios de almacenamiento.

Solamente es impermeable al agua el pañol estanco bien cerrado. Si lleva objetos que deban mantenerse secos, guárdelos en una bolsa impermeable.

Verifique que los pañoles estén bien cerrados antes de utilizar la moto de agua.

SJU45250

Pañol de proa

El compartimento de almacenamiento de proa está situado debajo de la tapa.

Para abrir el compartimento de almacenamiento de proa:

Tire del cierre de la tapa hacia atrás y, a continuación, levante la parte posterior de la tapa.

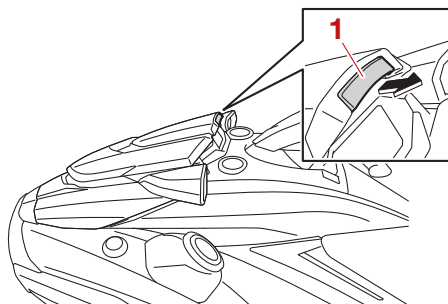

1 Cierre de la tapa

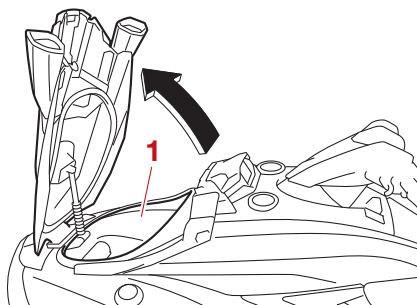

1 Pañol de proa

Compartimento de almacenamiento de proa:

Capacidad:

130.0 L (34.3 US gal, 28.6 Imp.gal)

Carga máxima:

5.0 kg (11 lb)

Para cerrar el compartimento de almacenamiento de proa:

Presione la parte trasera de la tapa hacia abajo para que quede bien fija.

Funcionamiento de equipos

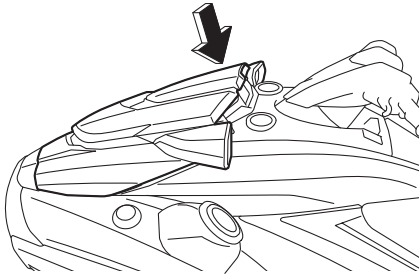

SJU45080

Guantera

La guantera se encuentra delante del asiento.

Para abrir la guantera:

Desenganche el cierre de la guantera y levante la tapa.

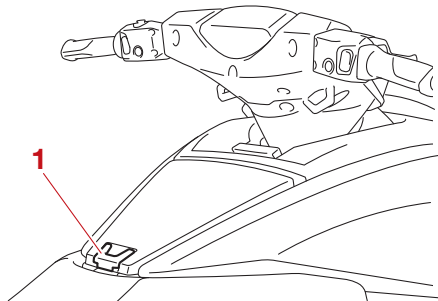

1 Cierre de la guantera

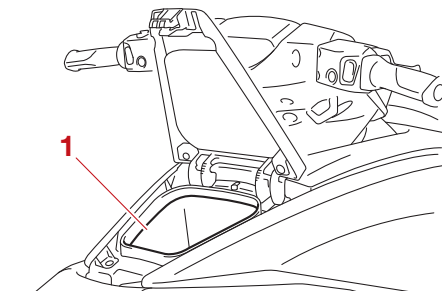

1 Guantera

Guantera:

Capacidad:

17.0 L (4.5 US gal, 3.7 Imp.gal)

Carga máxima:

1.0 kg (2 lb)

Para cerrar la guantera:

Baje la tapa y, a continuación, enganche el cierre de la guantera.

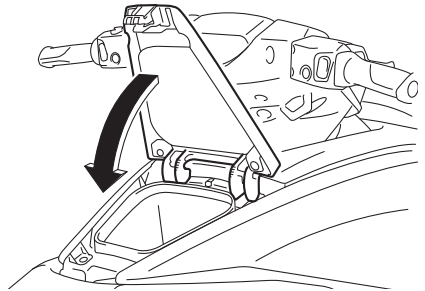

Para achicar el agua de la guantera:

(1) Extraiga los tapones de achique del fondo de la guantera para que salga el agua.

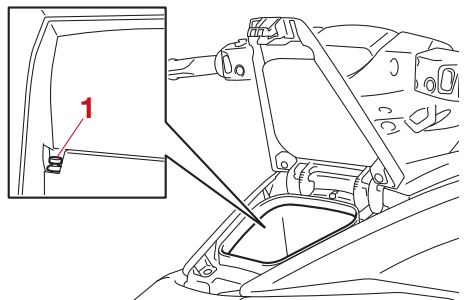

1 Tapón de achique

(2) Vuelva a colocar bien sujetos los tapones de achique en sus posiciones originales.

SJU45220

Pañol de popa

El pañol de popa se encuentra delante de la plataforma de embarque.

Funcionamiento de equipos

Para abrir el pañol de popa:

Desenganche el cierre del pañol de popa en los dos lados y, a continuación, abra la tapa.

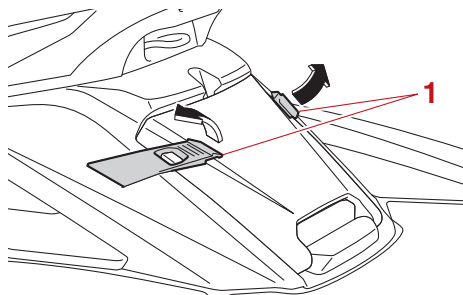

1 Cierre del pañol de popa

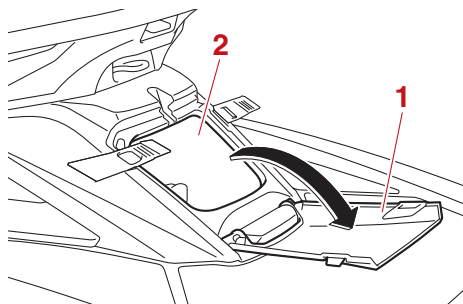

1 Tapa del pañol de popa
2 Pañol de popa

Pañol de popa: Capacidad: 11.0 L (2.9 US gal, 2.4 Imp.gal) Carga máxima: 1.5 kg (3 lb)
--

Para cerrar el pañol de popa:

Cierre la tapa y, a continuación, enganche el cierre del pañol de popa en los dos lados.

NOTA

La ranura para el cabo de esquí en la tapa del pañol de popa se puede utilizar para estibar el cabo en el pañol mientras el cabo permanece afirmado a la cornamusa.

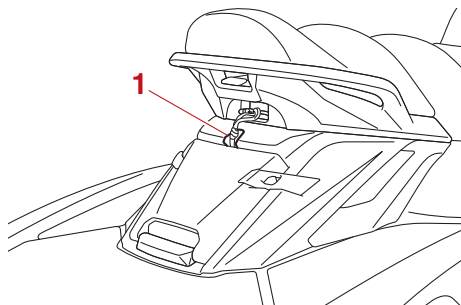

1 Ranura para el cabo de esquí

SJU35176

Portabebidas

El portabebidas está situado junto al centro de información multifunción.

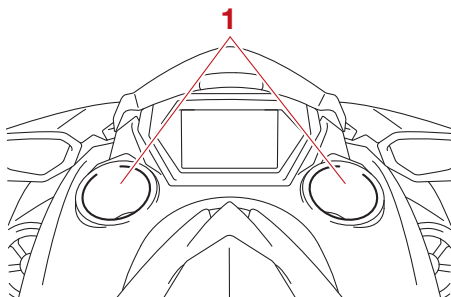

1 Portabebidas

No coloque ningún objeto en el portabebidas durante la navegación. De lo contrario, los objetos que coloque pueden caerse del portabebidas.

SJU37235

Pañol estanco extraíble

El pañol estanco extraíble se encuentra debajo del asiento trasero.

El compartimento es estanco cuando la tapa está bien cerrada.

Para abrir el pañol estanco extraíble:

- (1) Desmonte el asiento trasero. (Consulte en la página 71 las instrucciones de desmontaje y montaje del asiento).
- (2) Afloje la tapa y extráigala.

Funcionamiento de equipos

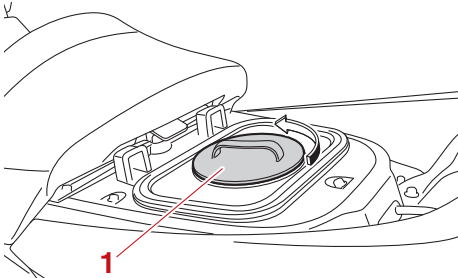

1 Tapa

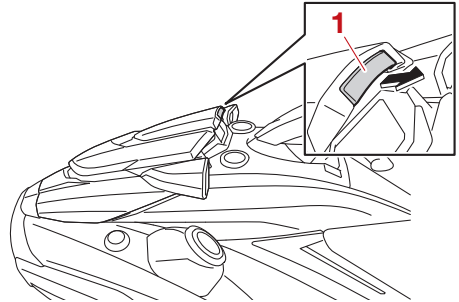

1 Cierre de la tapa

- (2) Desenganche la correa y retire la cubierta del extintor.

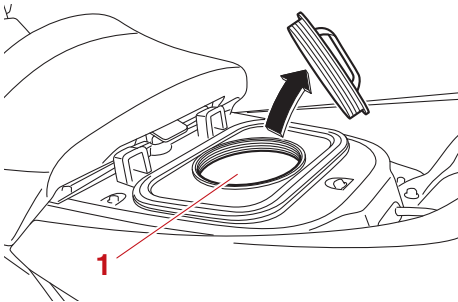

1 Pañol estanco extraíble

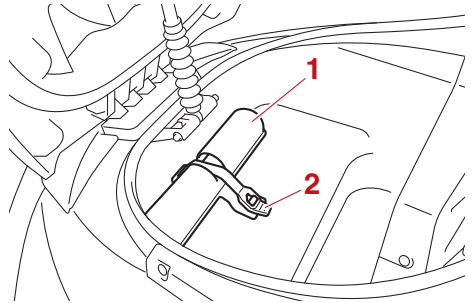

1 Sujeción y cubierta del extintor

2 Correa

- (3) Coloque el extintor en el soporte y monte la cubierta sobre el extintor.
(4) Sujete bien la cubierta y el extintor con la correa.
(5) Presione la parte trasera de la tapa hacia abajo para que quede bien fija. Verifique que la tapa esté bien cerrada antes de utilizar la moto de agua.

Pañol estanco extraíble:

Capacidad:

9.0 L (2.4 US gal, 2.0 Imp.gal)

Carga máxima:

3.0 kg (7 lb)

Para cerrar el pañol estanco extraíble:

- (1) Coloque la tapa y apriétela hasta que deje de girar.
- (2) Sujete bien el asiento trasero en su posición original.

SJU42391

Sujeción y cubierta del extintor

La sujeción y la cubierta del extintor se encuentran en el pañol de proa.

Utilización de la sujeción y la cubierta del extintor:

- (1) Tire del cierre de la tapa hacia atrás y, a continuación, levante la parte posterior de la tapa.

Funcionamiento de equipos

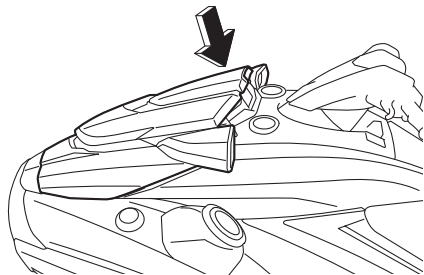

Requisitos de utilización y manipulación

SJU31823

Requisitos de combustible

SJU45311

Combustible

SWJ00283

ADVERTENCIA

- La gasolina y los vapores de gasolina son muy inflamables. Para evitar incendios y explosiones y reducir el riesgo de daños personales en el momento de repostar, siga estas instrucciones.
- La gasolina es tóxica y puede provocar lesiones o la muerte. Manipule la gasolina con cuidado. No trasvase nunca gasolina haciendo sifón con la boca. Si ingiere algo de gasolina, inhala una gran cantidad de sus vapores o se salpica los ojos con ella, acuda inmediatamente al médico. Si se salpica la piel con gasolina, lávese con agua y jabón. Si se salpica la ropa con gasolina, cámbiese.

SCJ00322

PRECAUCIÓN

- No utilice gasolina con plomo. La gasolina con plomo puede dañar gravemente el motor.
- Evite que penetre agua y suciedad en el depósito de combustible. Un combustible contaminado puede afectar al funcionamiento del motor y averiarlo. Utilice únicamente gasolina nueva que se haya almacenado en contenedores limpios.

Combustible recomendado:

Gasolina normal sin plomo con un octanaje mínimo de

86

(Octanaje en surtidor) = $(R + M)/2$

90 (Octanaje Research)



NOTA

- Esta marca identifica el combustible recomendado para esta moto de agua según se especifica en la reglamentación europea (EN228).
- En el momento de repostar, compruebe que el surtidor de gasolina tenga la misma marca de identificación.

Gasohol

Hay dos tipos de mezcla de gasolina y alcohol etílico: el tipo que contiene etanol y el tipo que contiene metanol.

Puede utilizarse la mezcla de gasolina y alcohol etílico al etanol si el contenido de este no supera el 10% y el combustible cumple con el octanaje mínimo. El E-85 es una mezcla con un 85% de etanol y, por tanto, no se debe utilizar en esta moto de agua. Todas las mezclas que contengan más de un 10% de etanol pueden dañar el sistema de combustible y ocasionar problemas de rendimiento del motor.

Yamaha no recomienda el uso de gasohol con metanol, ya que puede dañar el sistema de combustible u ocasionar problemas de rendimiento del motor.

Para llenar el depósito de combustible:

- (1) Antes de repostar, pare el motor. No se suba ni se siente sobre la moto de agua. No fume mientras reposta y evite asimis-

Requisitos de utilización y manipulación

mo repostar donde haya chispas, llamas vivas u otras fuentes de combustión.

- (2) Sitúe la moto de agua en una zona bien ventilada y en posición horizontal.
- (3) Retire los asientos y compruebe el nivel de combustible. (Consulte en la página 71 las instrucciones de desmontaje y montaje del asiento).
- (4) Afloje el tapón de llenado y extráigalo.

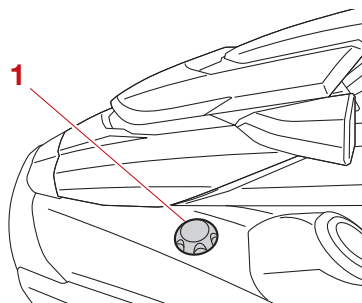

1 Tapón de llenado de combustible

- (5) Añada lentamente combustible al tanque.

Capacidad del depósito de combustible:

70 L (18.5 US gal, 15.4 Imp.gal)

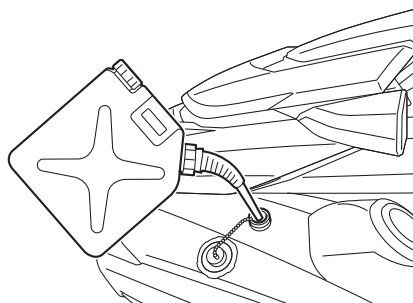

- (6) Deje de llenar cuando el nivel llegue aproximadamente a 50 mm (2 in) de la parte superior del depósito. Evite llenar excesivamente el depósito de combustible. Dado que el combustible se expan-

de al calentarse, el calor procedente del motor o del sol puede hacer que el depósito rebose. No deje la moto de agua al sol con el depósito lleno.

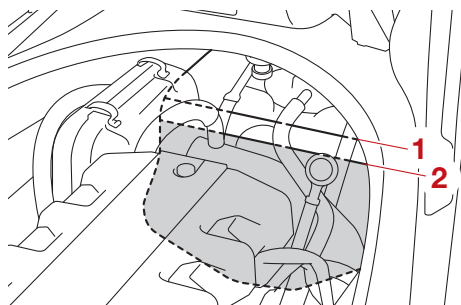

1 Parte superior del depósito de combustible

2 Aproximadamente 50 mm (2 in) desde la parte superior del depósito de combustible

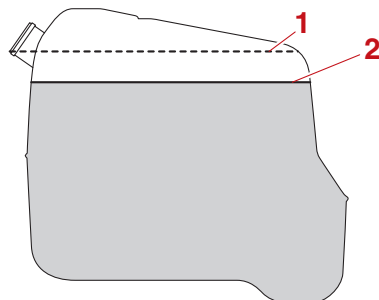

1 Parte superior del depósito de combustible

2 Aproximadamente 50 mm (2 in) desde la parte superior del depósito de combustible

- (7) Limpie inmediatamente el combustible que se derrame con un trapo seco.
- (8) Coloque el tapón de llenado del combustible de forma segura apretándolo hasta que emita un chasquido.
- (9) Sujete bien los asientos en sus posiciones originales.

Requisitos de utilización y manipulación

SJU40291

Requisitos del aceite del motor

SJU41514

Aceite del motor

SCJ00282

PRECAUCIÓN

Utilice únicamente aceite para motores de 4 tiempos. El uso de aceite para motores de 2 tiempos puede provocar averías graves en el motor.

Aceite de motor recomendado:
YAMALUBE 4W o aceite para motores de 4 tiempos
Tipo de aceite del motor recomendado:
SAE 10W-30, 10W-40, 20W-40, 20W-50
Grado recomendado de aceite del motor:
API SG, SH, SJ, SL

NOTA

En regímenes altos el motor puede consumir algo de aceite. No olvide comprobar el nivel de aceite del motor.

Por qué Yamalube

El aceite YAMALUBE es un repuesto original YAMAHA creado gracias a la pasión de los ingenieros y su creencia de que el aceite del motor es un componente líquido del motor importante. Creamos equipos de especialistas en los campos de ingeniería mecánica, química, electrónica y pruebas en pista, y les pedimos que desarrollen el motor junto con el aceite que utilizará. Los aceites Yamalube aprovechan al máximo las cualidades del aceite de base y lo mezclan con el equilibrio idóneo de aditivos para garantizar que el aceite final cumpla nuestros estándares de rendimiento. De esta forma, los aceites sintéticos, semisintéticos y minerales Yamalube tienen sus propios caracteres singulares y valor. La experiencia de Yamaha acumulada

durante muchos años de investigación y desarrollo de aceites desde la década de 1960 ayuda a que Yamalube sea la mejor opción para su motor Yamaha.



Comprobación del nivel de aceite del motor

SWJ00341



Inmediatamente después de parar el motor, el aceite está muy caliente. El contacto del aceite con el cuerpo o la ropa puede provocar quemaduras.

SCJ01002

PRECAUCIÓN

Evite que penetren residuos y agua por el orificio de llenado del depósito de aceite. La presencia de residuos y agua en el aceite puede provocar averías graves del motor.

Comprobación del nivel de aceite del motor:

- (1) Coloque la moto de agua en una superficie totalmente plana con el motor parado. Si el motor estaba en marcha, antes de comprobar el nivel de aceite, deje que éste se asiente durante 5 minutos o más.
- (2) Desmonte los asientos. (Consulte en la página 71 las instrucciones de desmontaje y montaje del asiento).
- (3) Extraiga la varilla y límpiela.

Requisitos de utilización y manipulación

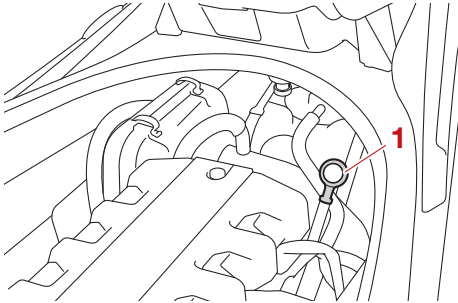

1 Varilla

- (4) Vuelva a introducir la varilla hasta el fondo en el tubo. Extraiga de nuevo la varilla y compruebe que el nivel de aceite del motor se encuentra entre las marcas de nivel máximo y mínimo.

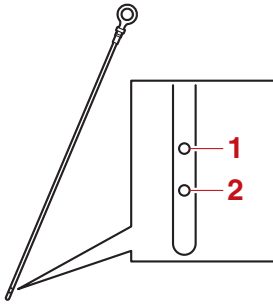

1 Marca de nivel máximo

2 Marca de nivel mínimo

- (5) Si el nivel de aceite del motor está significativamente por encima de la marca de nivel máximo, consulte a un concesionario de Yamaha. Si el nivel de aceite del motor está por debajo de la marca de nivel mínima, añada aceite del motor.
- (6) Afloje el tapón de llenado de aceite y extraígalo.

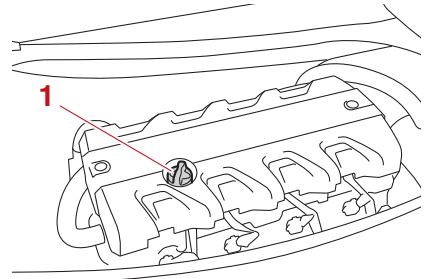

1 Tapón de llenado de aceite del motor

- (7) Vierta lentamente aceite del motor.

NOTA

La diferencia entre las marcas de nivel mínimo y máximo en la varilla equivalen aproximadamente a 1 L (1.06 US qt, 0.88 Imp.qt) de aceite del motor.

- (8) Espere aproximadamente 5 minutos para permitir que el aceite del motor se asiente y luego vuelva a comprobar el nivel.
- (9) Repita los pasos 3–8 hasta que el aceite del motor esté en el nivel correcto.
- (10) Coloque el tapón de llenado del aceite del motor y apriételo hasta que deje de girar.
- (11) Sujete bien los asientos en sus posiciones originales.

Requisitos de utilización y manipulación

SJU40022

Achique del agua de la sentina

SCJ01302

PRECAUCIÓN

No haga funcionar el motor al máximo de gas mientras quede agua en la sentina de la cámara del motor. El agua de la sentina puede salpicar el motor y provocar graves averías en el mismo.

SJU44262

Achique del agua de la sentina en tierra

Para achicar el agua de la sentina en tierra:

- (1) Afloje los tapones de achique de popa y extráigalos.

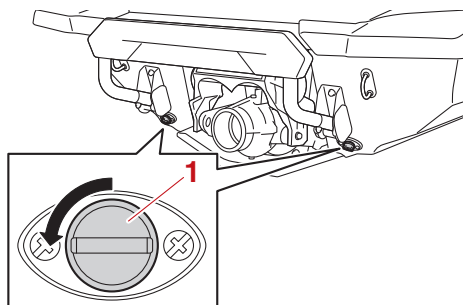

1 Tapón de achique de popa

- (2) Levante la proa de la moto de agua, por ejemplo situándola en una pendiente, para achicar el agua de la sentina de la cámara del motor.
- (3) Cuando el agua de la sentina haya salido por los orificios de achique de popa, limpie los restos de humedad que haya en la cámara del motor con un trapo seco.
- (4) Compruebe que los tapones de achique de popa y las juntas tóricas no presenten daños y que no haya materiales extraños en las roscas o las juntas tóricas de los tapones. **ATENCIÓN: Antes de instalar los tapones de achique de popa, lim-**

pie las roscas y las juntas tóricas de los tapones para eliminar materias extrañas, como suciedad o arena. De lo contrario, los tapones de achique de popa podrían resultar dañados, provocando que entre agua en la cámara del motor. Compruebe las juntas tóricas en los tapones de achique de popa y asegúrese de que los tapones están apretados de forma segura antes de botar la moto de agua. De lo contrario, el agua puede inundar la cámara del motor y provocar que la moto de agua quede sumergida.

[SCJ00364]

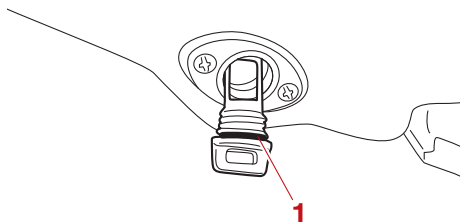

1 Junta tórica

- (5) Coloque los tapones de achique de popa y apriételos hasta que dejen de girar.

SJU40536

Achique del agua de la sentina a flote

En la cámara del motor siempre queda una pequeña cantidad de agua, aunque se haya achicado la sentina a flote. Para achicarla completamente, vare la moto de agua y hágalo en tierra.

Sistema de achique de la sentina por vacío

Mientras la moto de agua está funcionando, el vacío generado en la bomba de chorro se encarga de drenar el agua de sentina en la cámara del motor a través de la tobera de propulsión.

Requisitos de utilización y manipulación

Para achicar el agua de la sentina a flote:

Navegue con la moto de agua en línea recta y por encima de la velocidad de planeo durante al menos 2 minutos. **ATENCIÓN:** Durante al menos 1 minuto después de volver a ponerlo en marcha, no revolucione el motor al máximo. El agua en la sentina de la cámara del motor puede salpicar el motor y provocar graves averías en el mismo. [SCJ00554]

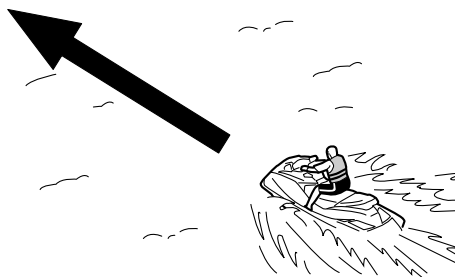

SJU42434

Transporte en un remolque

Cuando vaya a transportar la moto de agua en un remolque, amarre las sujeciones a este a través de los pasacabos de proa y de popa.

ATENCIÓN: No ate cabos o fijaciones a ninguna pieza de la moto de agua, salvo los pasacabos de proa y de popa, para sujetar la moto de agua en el remolque. De lo contrario, la moto de agua puede resultar dañada. Envuelva los cabos o sujeciones con toallas o trapos allí donde toquen el carenado de la moto de agua, para evitar rayarlo o dañarlo. [SCJ02151]

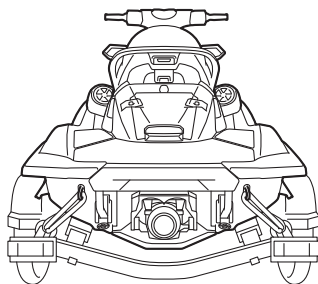
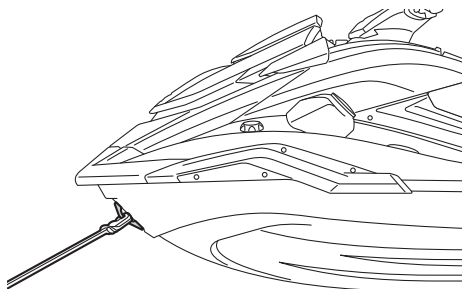

SJU36667

Rodaje del motor

SCJ00432

PRECAUCIÓN

No respetar el periodo de rodaje del motor puede reducir la vida útil del motor o incluso provocar averías graves.

El periodo de rodaje del motor resulta esencial para que sus diversos componentes se desgasten y se pulan por sí mismos hasta adquirir las holguras de funcionamiento correctas. Con ello se aseguran las prestaciones adecuadas y se prolonga la vida útil de los componentes.

Para realizar el rodaje del motor:

- (1) Compruebe el nivel de aceite del motor. (Consulte en la página 81 la información relativa a la comprobación del nivel de aceite del motor).
- (2) Bote la moto de agua y arranque el motor. (Consulte en la página 97 la información relativa al arranque del motor).
- (3) Durante los primeros 5 minutos, navegue a 2000 r/min.
- (4) Durante los 30 minutos siguientes, navegue a 5000 r/min.
- (5) Durante la hora siguiente, navegue a 6000 r/min.

Una vez que ha finalizado el rodaje del motor, la moto de agua se puede utilizar normalmente.

Comprobaciones antes de la navegación

SJU31984

SWJ00413



Si no se realiza la inspección o el mantenimiento de la moto de agua adecuadamente aumenta la posibilidad de accidente o de daños a la moto. No conduzca la moto de agua si detecta cualquier problema. Si un problema no puede subsanarse mediante los procedimientos indicados en este manual, pida que un concesionario Yamaha inspeccione la moto de agua.

SJU41237

Lista de comprobaciones previas

Antes de utilizar la moto de agua, asegúrese de realizar las comprobaciones que figuran en la lista de comprobaciones siguiente.

COMPROBACIONES PREVIAS A LA BOTADURA

ELEMENTO	RUTINA	PÁGINA
Cámara del motor	Ventile la cámara del motor. Compruebe si la cámara del motor está dañada.	88
Sistema de combustible	Compruebe si hay fugas en el sistema de combustible. Compruebe el nivel de combustible del depósito.	88
Separador de agua	Compruebe si hay agua en el separador.	89
Unidad del motor	Compruebe si la parte exterior de la unidad del motor está dañada o tiene algún problema.	89
Nivel de aceite del motor	Compruebe el nivel de aceite del motor.	89
Agua de la sentina	Compruebe si hay agua en la sentina de la cámara del motor.	89
Batería	Compruebe las conexiones de la batería.	89
Sistema de dirección	Compruebe que el sistema de dirección funciona correctamente.	90
Sistema de dirección con inclinación regulable	Compruebe que el sistema de dirección con inclinación regulable funciona correctamente y que el manillar está bloqueado de forma segura.	90
Manilla RiDE	Compruebe que la manilla RiDE funcione correctamente.	91
Manilla del acelerador	Compruebe que la manilla del acelerador funcione correctamente.	91
Sistema de seguridad Yamaha	Compruebe que el sistema de seguridad Yamaha funcione correctamente.	91
Cordón de hombre al agua	Compruebe si el cordón de hombre al agua está dañado.	91
Interruptores	Compruebe el funcionamiento del interruptor de arranque/paro del motor y del interruptor de paro de emergencia del motor.	92
Sistema de trimado eléctrico	Compruebe que el sistema de trimado eléctrico funcione correctamente.	92

Comprobaciones antes de la navegación

ELEMENTO	RUTINA	PÁGINA
Compartimentos de almacenamiento	Compruebe si hay agua o se han producido daños en los compartimentos de almacenamiento.	93
Extintor, sujeción, tapa y correa	Compruebe si la sujeción, la tapa y la correa del extintor están dañadas.	93
Extintor	Compruebe el estado del extintor de incendios.	93
Equipo de seguridad	Compruebe que lleva a bordo el equipo de seguridad conforme con las normativas aplicables.	93
Casco y cubierta	Compruebe si hay daños en el casco y en la cubierta.	93
Toma de admisión del chorro	Compruebe si hay daños o atascos en la toma de admisión del chorro.	93
Tobera de propulsión y compuerta de inversión	Compruebe si la tobera de propulsión y la compuerta de inversión presentan algún daño.	93
Tapones de achique de popa	Compruebe si los tapones de achique de popa están dañados o tienen cuerpos extraños y asegúrese de que están bien instalados.	93
Tapa	Compruebe que la tapa esté bien cerrada.	94
Asientos delantero y trasero	Compruebe que los asientos estén bien sujetos.	71

COMPROBACIONES POSTERIORES A LA BOTADURA

ELEMENTO	RUTINA	PÁGINA
Surtidor testigo del agua de refrigeración	Compruebe que sale agua del testigo de la refrigeración mientras el motor está en marcha.	94
Centro de información multifunción	Compruebe que el centro multifunción funciona correctamente.	94
Inversor	Compruebe que el inversor funcione correctamente.	95
Ralentí del motor	Compruebe el motor en ralentí.	95

NOTA

Para garantizar la seguridad y fiabilidad, deben realizarse las comprobaciones previas cada vez que se utilice la moto de agua.

Comprobaciones antes de la navegación

SJU32282

Puntos de comprobación antes de la navegación

SJU42384

Comprobaciones previas a la botadura

Realice las comprobaciones previas a la botadura enumeradas en la lista de comprobaciones previas, con la moto de agua en tierra.

Para realizar las comprobaciones previas a la botadura:

- (1) Desmonte los asientos y el pañol estanco extraíble. (Consulte en la página 71 las instrucciones de desmontaje y montaje de los asientos, y en la página 76 la información sobre el pañol estanco extraíble).
- (2) Efectúe las comprobaciones y asegúrese de que todos los elementos funcionan bien y no tienen ningún problema.
- (3) Después de realizar estas comprobaciones, sujete bien el pañol estanco extraíble y los asientos en sus posiciones originales.

SJU32334

Comprobación de la cámara del motor

SWJ00462

ADVERTENCIA

Si no ventila la cámara del motor puede producirse un incendio o una explosión. No arranque el motor si hay una fuga de combustible.

Ventile la cámara del motor. Deje la cámara del motor abierta durante unos minutos para que se liberen todos los vapores de combustible.

Asegúrese de que no hay daños en el interior de la cámara del motor.

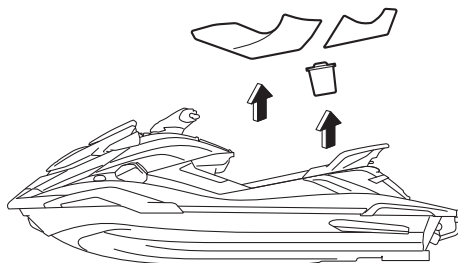

SJU34215

Comprobación del sistema de combustible

SWJ00382

ADVERTENCIA

Las fugas de combustible pueden ocasionar un incendio o una explosión.

- Compruebe regularmente si hay fugas de combustible.
- Si detecta cualquier fuga, haga reparar el sistema de combustible por un mecánico cualificado. Una reparación inadecuada puede hacer insegura la utilización de la moto de agua.

Asegure de que el sistema de combustible no está dañado ni tiene fugas o cualquier otro problema.

Comprobar:

- Daños en el tapón de llenado de combustible y en la junta
- Daños o fugas en el depósito de combustible
- Daños o fugas en los tubos de combustible y juntas
- Daños o fugas en el tubo respiradero del tanque de combustible

SJU36875

Comprobación del nivel de combustible

Compruebe el nivel de combustible del depósito.

Comprobaciones antes de la navegación

Añada combustible si es necesario. (Consulte en la página 79 la información relativa al llenado del depósito de combustible).

SJU32424

Comprobación del separador de agua

Asegúrese de que no haya agua acumulada el separador. Si hay agua en el separador, vacíelo. (Consulte en la página 29 la información relativa a la evacuación del separador de agua).

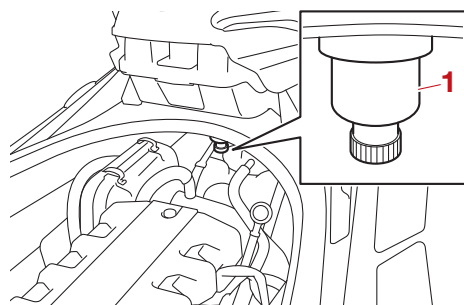

1 Separador de agua

SJU40182

Comprobación del motor

Compruebe si la parte exterior de la unidad del motor está dañada o tiene algún problema.

SJU36886

Comprobación del nivel de aceite del motor

Asegúrese de que el nivel de aceite del motor está entre las marcas de nivel mínima y máxima en la varilla. (Consulte en la página 81 la información relativa a la comprobación del nivel de aceite del motor).

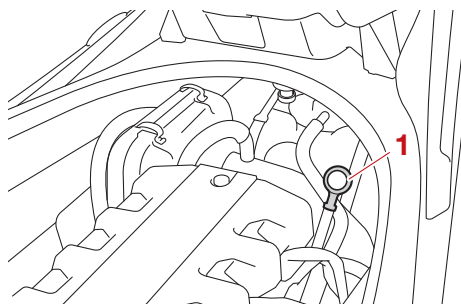

1 Varilla

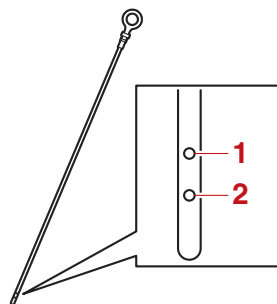

1 Marca de nivel máximo

2 Marca de nivel mínimo

SJU32456

Comprobación del agua en la sentina

Verifique que no se haya acumulado agua en la sentina de la cámara del motor. Si se ha acumulado agua en la sentina de la cámara del motor, achíquela. (Consulte en la página 83 la información relativa a la evacuación del agua en la sentina).

SJU32488

Comprobaciones de la batería

Asegúrese de que los terminales de la batería no están dañados y de que los cables de la batería están correctamente conectados. **¡ADVERTENCIA! No utilice nunca la moto de agua si la batería no dispone de energía suficiente para arrancar el motor o si muestra cualquier otro signo de debilidad. La pérdida de la energía de la batería puede dejarle tirado.** [SWJ01242]

Comprobaciones antes de la navegación

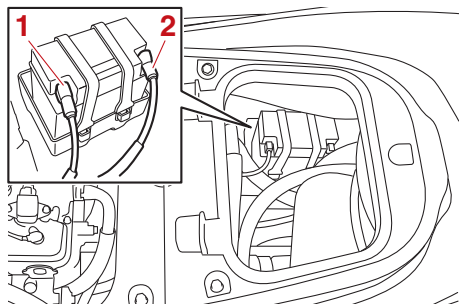

- 1 Terminal negativo de la batería (-): cable negro
- 2 Terminal positivo de la batería (+): cable rojo

Verifique que la batería quede bien sujeta.

SJU32614

Comprobación del sistema de gobierno

Gire el manillar a derecha e izquierda varias veces para asegurar que funciona con suavidad y sin obstáculos todo el recorrido, y sin un juego excesivo.

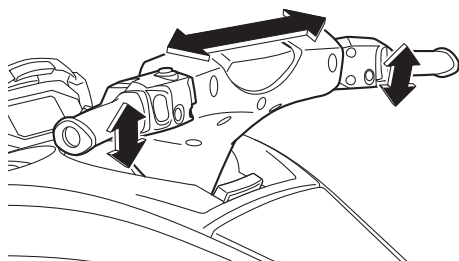

Gírelo todo lo que pueda hacia la izquierda y hacia la derecha para verificar que la tobera de propulsión se mueve a medida que gira el manillar, y que no hay diferencia entre las posiciones derecha e izquierda de completamente cerrada de la tobera.

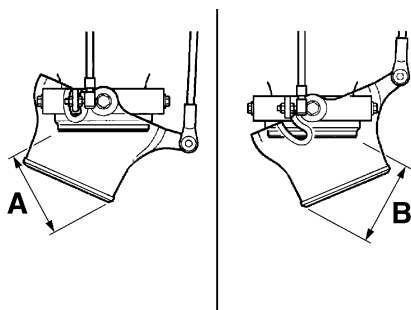
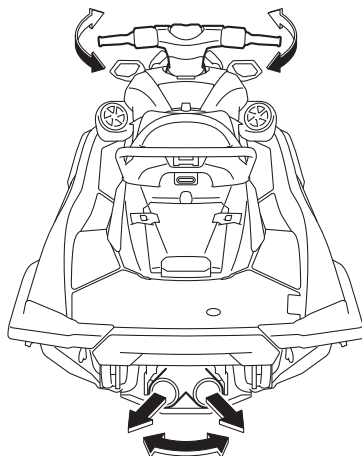

Diferencia entre las posiciones de completamente cerrada de la tobera de propulsión (distancias A y B):
Máximo 5 mm (0.20 in)

SJU40363

Comprobación del sistema de dirección con inclinación regulable

Active el sistema de dirección con inclinación regulable varias veces para cerciorarse de que funciona correctamente en todas las posiciones. Asimismo, verifique que el manillar esté bien fijo. (Consulte en la página 28 las instrucciones de funcionamiento del sistema de dirección con inclinación regulable).

Comprobaciones antes de la navegación

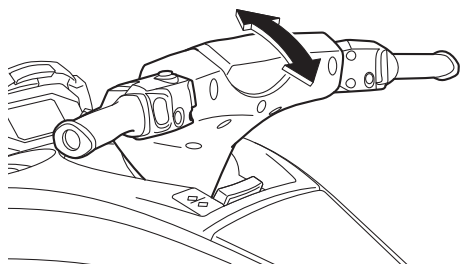

SJU43213

Comprobaciones de la manilla RiDE

Accione varias veces la manilla RiDE para verificar que funcione correctamente en todo su recorrido. Asimismo, compruebe que la manilla RiDE vuelva automáticamente a la posición totalmente cerrada al soltarla.

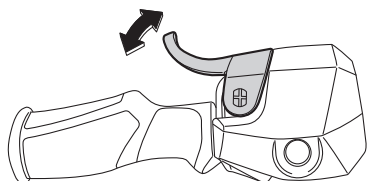

SJU42181

Comprobación de la manilla del acelerador

Accione varias veces la manilla del acelerador para verificar que funciona correctamente en todo el recorrido. Además, asegúrese de que la manilla del acelerador vuelve automáticamente a la posición de punto muerto (ralenti) cuando se suelta.

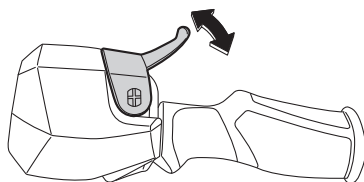

SJU45351

Comprobación del sistema de seguridad Yamaha

Asegúrese de que el sistema de seguridad Yamaha funciona correctamente. (Consulte en la página 25 las instrucciones de ajuste del sistema de seguridad Yamaha).

SJU32666

Comprobación del cordón de hombre al agua

Asegúrese de que el cordón de hombre al agua no está dañado. Si el cordón está dañado, cámbielo. **¡ADVERTENCIA! No trate nunca de reparar o remendar el cordón de hombre al agua. El cordón de hombre al agua no podrá se accionará libremente cuando el piloto se caiga y la moto de agua podrá seguir avanzando y provocar un accidente.** [SWJ01222]

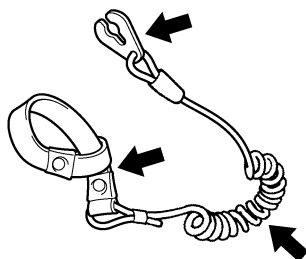

Comprobaciones antes de la navegación

SJU46050

Comprobación de los interruptores

SCJ01311

PRECAUCIÓN

No sobrepase las 4000 r/min en tierra. Asimismo, no deje en marcha el motor durante más de 15 segundos sin suministro de agua, ya que se podría recalentar.

Compruebe el funcionamiento del interruptor de arranque/paro del motor y del interruptor de paro de emergencia del motor. (Consulte en la página 26 las instrucciones de funcionamiento de cada interruptor).

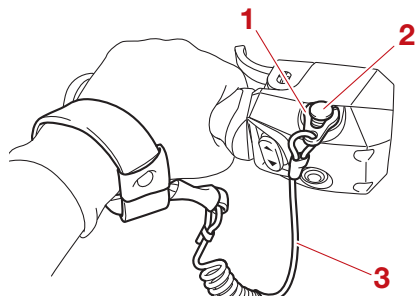

- 1 Pinza
- 2 Interruptor de paro de emergencia del motor
- 3 Cordón de hombre al agua

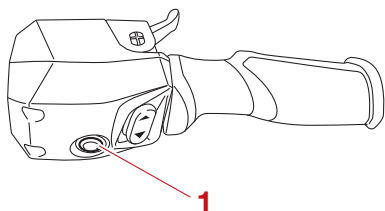

- 1 Interruptor de arranque/paro del motor

Para comprobar el funcionamiento de los conmutadores:

- (1) Si está seleccionado el modo de bloqueo para el ajuste del sistema de seguridad Yamaha, seleccione el modo de desbloqueo. (Consulte en la página 25 las instrucciones de ajuste del sistema de seguridad Yamaha).
- (2) Pulse el interruptor de arranque/paro del motor para poner en marcha el motor.
- (3) En cuanto el motor empiece a funcionar, pulse el interruptor de arranque/paro del motor para comprobar que se para inmediatamente.
- (4) Vuelva a poner en marcha el motor y tire del cordón de hombre al agua para que se suelte la pinza del interruptor y comprobar que el motor se para inmediatamente.

SJU47011

Comprobación del sistema de trimado eléctrico

Active el centro de información multifunción y luego utilice el interruptor "TRIM/T.D.E.". Compruebe que la tobera de propulsión se desplaza hacia arriba y hacia abajo correctamente y que el indicador de ajuste de trimado cambia al utilizar el interruptor. (Ver información relativa a la activación del centro de información multifunción sin arrancar el motor en la página 41 e información relativa al sistema de trimado eléctrico en la página 32).

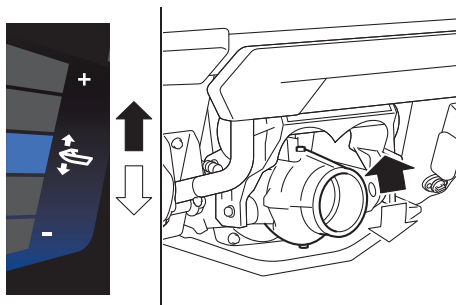

Comprobaciones antes de la navegación

SJU40102

Comprobación del pañol

Asegúrese de que los compartimentos de almacenamiento no están dañados y de que el agua no se ha acumulado en ellos. (Consulte en la página 74 la información relativa a los compartimentos de almacenamiento).

SJU41082

Comprobación de la sujeción, la tapa y la correa del extintor

Compruebe que la sujeción, la tapa y la correa del extintor no estén dañadas y que la tapa quede bien sujeta con la correa. (Consulte en la página 77 la información relativa a la sujeción, la tapa y la correa del extintor).

SJU32544

Comprobación del extintor

Compruebe que haya un extintor lleno a bordo.

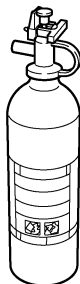

Para comprobar el extintor, consulte las instrucciones suministradas por el fabricante del mismo. Mantenga siempre el extintor bien sujeto en su soporte y con la cubierta colocada.

Lleve siempre un extintor a bordo. El extintor no forma parte del equipamiento de serie de esta moto de agua. Si no tiene uno, póngase en contacto con un concesionario Yamaha o con un vendedor de extintores para adquirir uno que cumpla las especificaciones adecuadas.

SJU40122

Comprobación del equipo de seguridad

Compruebe que lleva a bordo el equipo de seguridad conforme con las normativas aplicables.

SJU32353

Comprobación del casco y la cubierta

Compruebe si hay daños o algún problema en el casco y la cubierta.

SJU32657

Comprobaciones de la toma de admisión del chorro

Asegúrese de que la toma de admisión del chorro no está dañada u obstruida por algas o residuos. Si la toma de admisión del chorro está obstruida, límpiela. (Consulte en la página 125 la información relativa a la toma de admisión del chorro).

SJU43221

Comprobación de la tobera de propulsión y la compuerta de inversión

Compruebe si la tobera de propulsión y la compuerta de inversión presentan algún daño u otro problema.

SJU44252

Comprobación de los tapones de achique de popa

Afloje los tapones de achique de popa, extráigalos y compruebe que los tapones y las juntas tóricas no estén dañados y que no haya materias extrañas en las roscas ni en las juntas tóricas. **ATENCIÓN: Antes de instalar los tapones de achique de popa, limpie las roscas y las juntas tóricas de los tapones para eliminar materias extrañas, como suciedad o arena. De lo contrario, los tapones de achique de popa podrían resultar dañados, provocando que entre agua en la cámara del motor. Compruebe las juntas tóricas en los tapones de achique de popa y asegúrese de que los tapones están apretados de forma segura antes de botar la moto de agua. De lo contrario, el agua puede inundar la cámara del**

Comprobaciones antes de la navegación

motor y provocar que la moto de agua quede sumergida. [SCJ00364]

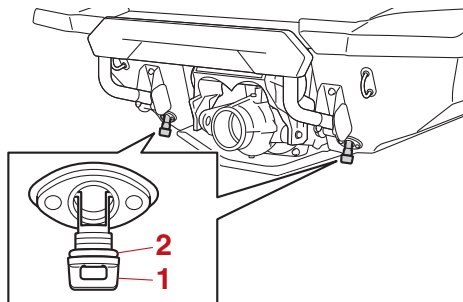

- 1 Tapón de achique de popa
- 2 Junta tórica

Coloque los tapones de achique de popa y apriételes hasta que dejen de girar.

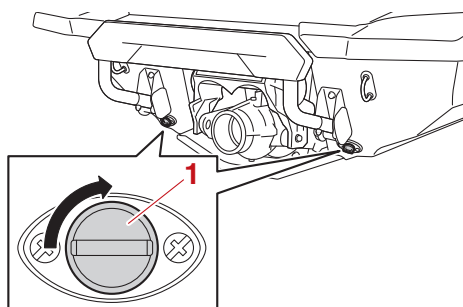

- 1 Tapón de achique de popa

SJU41441

Comprobación del capó

Presione hacia abajo la parte posterior de la tapa hasta que quede bien cerrada.

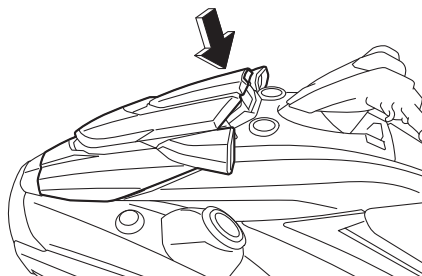

SJU40147

Comprobaciones posteriores a la botadura

Realice las comprobaciones posteriores a la botadura enumeradas en la lista de comprobaciones previas, con la moto de agua a flote y el motor en marcha.

Para realizar las comprobaciones posteriores a la botadura:

- (1) Bote la moto de agua. (Consulte en la página 97 la información relativa a la botadura de la moto de agua).
- (2) Efectúe las comprobaciones y asegúrese de que todos los elementos funcionan bien y no tienen ningún problema.

SJU40553

Comprobación del testigo de la refrigeración

Compruebe que sale agua del testigo de la refrigeración mientras el motor está en marcha. (Consulte en la página 28 la información relativa al testigo de la refrigeración).

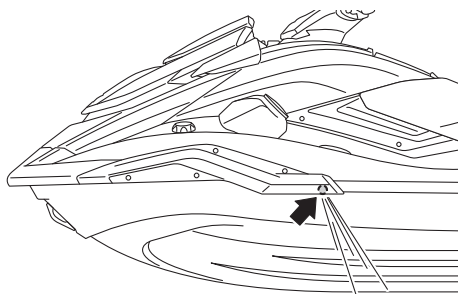

SJU47001

Comprobación del centro de información multifunción

Asegúrese de que el centro de información multifunción funciona correctamente. (Consulte en la página 41 la información relativa al correcto funcionamiento del centro de información multifunción).

Comprobaciones antes de la navegación

SJU43394

Comprobación del sistema del inversor

Accione la manilla del acelerador y la manilla RiDE y compruebe si la moto de agua se mueve o no de acuerdo con lo que muestra el indicador del inversor. (Consulte en la página 30 el funcionamiento del inversor).
¡ADVERTENCIA! Para evitar colisiones, navegue a una velocidad segura y manténgase a una distancia prudente de personas, objetos y otras motos de agua.

[SWJ01860]

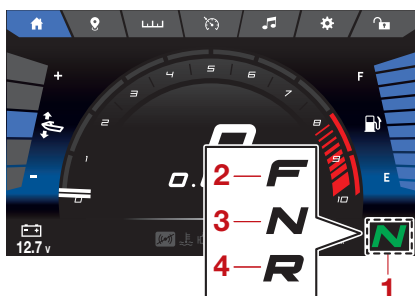

- 1 Indicador del inversor
- 2 “F” (posición de marcha adelante)
- 3 “N” (posición de punto muerto)
- 4 “R” (posición de marcha atrás)

SJU40172

Comprobación del ralentí

Arranque el motor y deje que se caliente. Use el tacómetro del centro de información multi-función para asegurarse de que la velocidad del motor en ralentí no está muy por encima o muy por debajo del margen especificado.

Ralentí del motor:
1300 ±100 r/min

Funcionamiento

SJU32905

Manejo de la moto de agua

SWJ00512

ADVERTENCIA

Antes de utilizar la moto de agua, familiarícese con todos los mandos. Consulte a un concesionario Yamaha si hay algún control o función que no comprenda completamente. Si no comprende el funcionamiento de los mandos, se podría producir un accidente o puede que no sea capaz de evitar un accidente.

SJU32965

Conozca su moto de agua

Pilotar la moto de agua requiere una habilidad que se adquiere con la práctica a lo largo de un periodo de tiempo. Tómese el tiempo necesario para aprender las técnicas básicas mucho antes de intentar maniobras más difíciles.

Pilotar su nueva moto de agua puede resultar muy agradable y proporcionarle muchas horas de placer. Sin embargo, es esencial que se familiarice con su funcionamiento a fin de adquirir el grado de habilidad necesario para disfrutar de la navegación de forma segura. Antes de utilizar la moto de agua, lea este manual, la guía práctica de navegación, la ficha de instrucciones de pilotaje y todos los rótulos que se encuentran en la moto de agua. Preste especial atención a la información relativa a la seguridad que comienza en la página 9. Esta documentación le permitirá conocer la moto de agua y su funcionamiento.

Recuerde: esta moto de agua está diseñada para llevar al piloto y un máximo de 2 tripulantes. No sobrepase nunca la carga máxima ni permita embarcar en la moto de agua a más de 3 personas (o 2 personas si está remolcando a una persona que practica el

wakeboarding o el esquí acuático) al mismo tiempo.

<p>Carga máxima: 240 kg (530 lb) Carga es el peso total del equipaje, el piloto y los tripulantes.</p>
--

SJU33006

Aprendiendo a pilotar la moto de agua

Antes de utilizar la moto de agua, realice siempre las comprobaciones previas relacionadas en la página 86. El escaso tiempo que tardará en comprobar la moto de agua le recompensará con una mayor seguridad y fiabilidad.

Compruebe los reglamentos locales antes de utilizar la moto de agua.

Pilote siempre alerta, a velocidades seguras y manténgase a una distancia prudente de personas, objetos y otras motos de agua. Escoja un espacio amplio para aprender, en el que disponga de buena visibilidad y el tráfico de embarcaciones sea escaso.

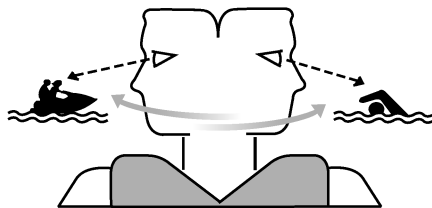

No opere la moto usted solo, tenga a alguien cerca. Vigile constantemente la presencia de personas, objetos y otras motos de agua. Permanezca atento a las condiciones que limiten su visibilidad o impidan a otros verle. Debe asir el manillar firmemente y mantener ambos pies sobre el suelo del hueco para los pies. No lleve tripulantes hasta haber desarrollado plenamente su habilidad para pilotar.

SJU40212

Posición de pilotaje

Posición del piloto al navegar

El piloto debe asir el manillar firmemente y mantener ambos pies en el hueco destinado a tal efecto.



Posición de los tripulantes

Los tripulantes deben sujetarse firmemente o bien a la persona que llevan delante o al asidero, y sentarse a horcajadas con los pies colocados en los espacios correspondientes. Nunca debe ir un tripulante montado delante del piloto. (Consulte en la página 16 la información relativa a la posición durante la navegación cuando se remolca a un practicante de wakeboarding o esquí acuático).



SJU32804

Botadura de la moto de agua

Cuando vaya a botar la moto de agua, verifique que no haya obstáculos en las proximidades.

Si la moto se bota desde un remolque, alguien debe ocuparse de que las olas no empujen la moto contra el remolque.

SJU46071

Arranque del motor en el agua

SWJ01532

ADVERTENCIA

No acelere cuando haya alguien detrás de la moto de agua. Pare el motor o manténgalo al ralentí. El agua y los residuos expulsados por la tobera de propulsión pueden causar lesiones graves.

Para arrancar el motor:

- (1) Si está seleccionado el modo de bloqueo para el ajuste del sistema de seguridad Yamaha, seleccione el modo de desbloqueo. (Consulte en la página 25 las instrucciones de ajuste del sistema de seguridad Yamaha).
- (2) Lleve la moto de agua a un lugar en el que no haya algas ni residuos y con al menos 60 cm (2 ft) de profundidad por debajo de la parte inferior del casco de la moto de agua. **ATENCIÓN: Nunca navegue con menos de 60 cm (2 ft) de profundidad por debajo de la parte inferior del casco de la moto de agua, ya que la toma de admisión del chorro puede aspirar piedras o arena y provocar daños en el rotor y recalentamiento en el motor.** [SCJ00473]

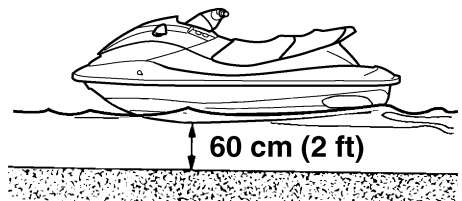

Funcionamiento

- (3) Átese el cordón de hombre al agua a la muñeca izquierda y acople la pinza al interruptor de paro de emergencia del motor. (Consulte en la página 26 las instrucciones de utilización del interruptor de paro de emergencia del motor). **¡ADVERTENCIA! Compruebe que el cordón de hombre al agua está acoplado correctamente. Si el cordón de hombre al agua no está acoplado correctamente, no se accionará libremente cuando el piloto se caiga y la moto de agua podrá seguir avanzando y provocar un accidente.** [SWJ00583]

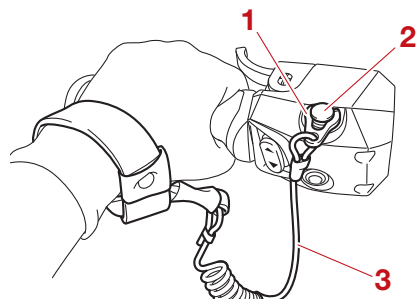

- 1 Pinza
- 2 Interruptor de paro de emergencia del motor
- 3 Cordón de hombre al agua

- (4) Con la manilla del acelerador suelta, pulse el interruptor de arranque/paro del motor (botón rojo) para arrancar el motor. (Consulte en la página 26 las instrucciones de utilización del interruptor de arranque/paro del motor).

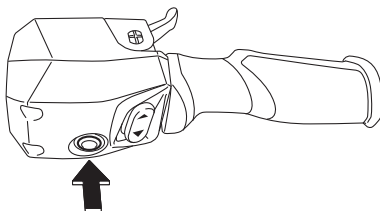

SJU46080

Parada del motor

Suelte la manilla del acelerador y después pulse el interruptor de arranque/paro del motor (botón rojo) para que se detenga el motor. **¡ADVERTENCIA! Para gobernar necesita gas. Si para el motor puede que termine chocando contra un obstáculo que estaba tratando de evitar. Una colisión puede provocar lesiones graves o mortales.**

[SWJ00602]

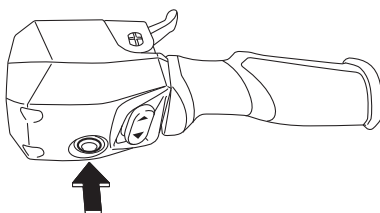

SJU32874

Cómo dejar la moto de agua

Si va a dejar la moto de agua, retire la pinza del interruptor de paro de emergencia del motor para evitar que lo pongan en marcha accidentalmente personas no autorizadas o niños.

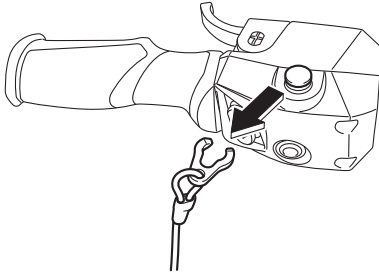

SJU43413

Manejo de la moto de agua

Cuando se aprieta la manilla del acelerador, el indicador del inversor muestra “F” (avante) y la moto de agua se mueve avante. Mientras el indicador del inversor muestra “F” (avante), la moto de agua se mueve avante a la velocidad mínima aunque la manilla del acelerador se encuentre en la posición cerrada (punto muerto). (Consulte en la página 30 el funcionamiento del inversor).

SJU43424

Gobierno de la moto de agua

SWJ01784

ADVERTENCIA

- **No suelte la manilla del acelerador cuando trate de evitar objetos, como en el caso de otros barcos de motor; necesita gas para gobernar. Una colisión puede provocar lesiones graves o mortales.**
- **Cuando navegue a velocidades altas, vire progresivamente o reduzca la marcha antes de virar. Las viradas cerradas a alta velocidad pueden provocar el derrape de la moto de agua o el giro sobre sí misma, lanzando al piloto y al tripulante o tripulantes por la borda, con el consiguiente riesgo de lesiones.**
- **Actúe con tiempo para evitar colisiones. El sistema RiDE no es un dispositivo de freno para evitar situaciones peligrosas.**

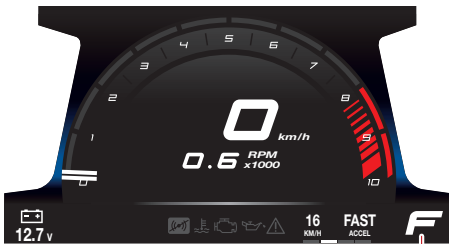

1 “F” (posición de marcha avante)

El gobierno depende de la combinación de la posición del manillar y del gas que se aplique. El rotor de la bomba de chorro presuriza el agua aspirada por la rejilla de admisión. Cuando el agua presurizada es expulsada de la bomba por la tobera de propulsión, crea el empuje necesario para mover y gobernar la moto de agua. Cuanto mayor sea el régimen

Funcionamiento

del motor, tanto mayor será el empuje generado.

El empuje del chorro más la posición del manillar determinan el radio de la virada.

- A. Más gas produce más empuje, por lo que la moto de agua virará en un radio menor.

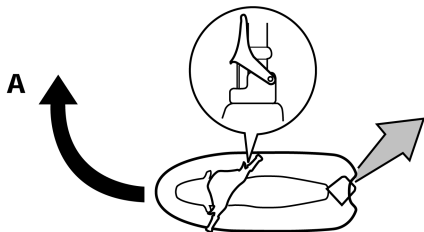

- B. Menos gas produce menos empuje, por lo que la moto de agua virará de forma más progresiva.

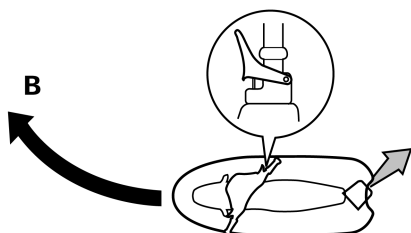

- C. Si se suelta completamente la manilla del acelerador, el empuje será mínimo. Si está navegando a una velocidad superior a la mínima, se reducirá rápidamente la gobernabilidad. Seguirá teniendo alguna capacidad para virar inmediatamente después de soltar la manilla del acelerador pero, una vez el motor haya bajado de revoluciones, la moto de agua no responderá a la acción del manillar

hasta que acelere de nuevo o adquiera la velocidad de ralentí.

A la velocidad de ralentí, la moto de agua tiene empuje suficiente para virar progresivamente sólo por la acción del manillar.

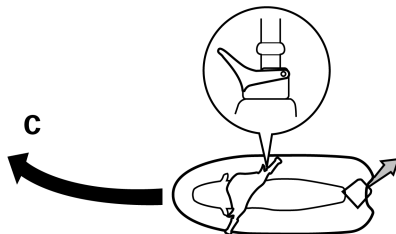

- D. Si se para el motor durante la navegación, deja de producirse empuje alguno. La moto de agua avanzará en línea recta aunque se gire el manillar.

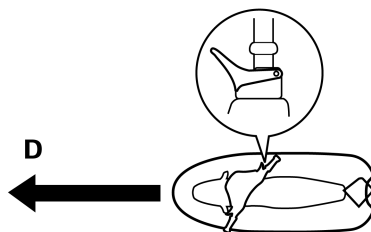

Para gobernar necesita gas.

- E. Si se aprieta la manilla RiDE y se gira el manillar cuando la moto de agua está navegando a velocidad de planeo, la moto de agua vira de forma gradual mientras reduce la velocidad.

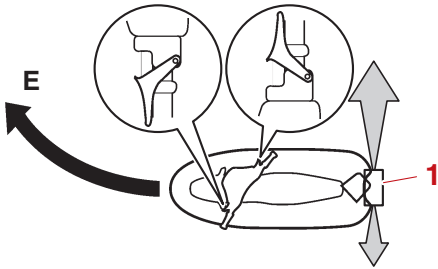

1 Compuerta de inversión

Este modelo incorpora el sistema Yamaha de gestión del motor (YEMS) que incluye el sistema de gobierno sin gas (OTS). Dicho sistema se activa a velocidad de planeo, cuando se intenta virar después de soltar la manilla del acelerador (consultar condición C más arriba).

El sistema OTS sigue suministrando algo de empuje que permitirá virar mientras la moto de agua desacelera; no obstante, podrá efectuar una virada más cerrada si da gas al girar el manillar. El sistema OTS no funciona a velocidades inferiores a la de planeo o cuando el motor está parado. Cuando el motor reduzca la marcha, la moto de agua dejará de responder al manillar hasta que acelere de nuevo o alcance la velocidad de ralentí.

SJU43254

Parada de la moto de agua

La moto de agua no dispone de un sistema independiente de frenos. La velocidad de la moto de agua se reduce por la resistencia del agua o, en marcha atrás, por el chorro de agua. La velocidad se reducirá tan pronto se suelte la manilla del acelerador, pero la moto de agua seguirá avanzando cierta distancia antes de detenerse por completo. Si no está seguro de poder parar a tiempo antes de golpear un obstáculo, aplique gas y vire en otra dirección.

Desde la velocidad máxima, la moto de agua se detiene por completo por efecto de la resistencia del agua en aproximadamente 115 m (380 ft) una vez se ha soltado la manilla del acelerador o se ha parado el motor, aunque esta distancia puede variar en función de numerosos factores como son el peso bruto, el estado de la superficie del agua y la dirección del viento.

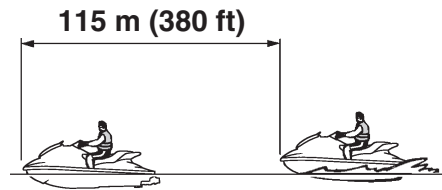

Si se utiliza la manilla RiDE para reducir la velocidad, la distancia para detenerse es aproximadamente un 30% inferior que cuando no se utiliza la manilla RiDE. No obstante, esta distancia depende de numerosos factores como el peso bruto, el estado de la superficie del agua y la dirección de viento.

SWJ01794

ADVERTENCIA

- **Prevea la distancia adecuada para detenerse. Mantenga una distancia suficiente con otras personas para que siempre pueda parar por inercia con seguridad.**
- **Actúe con tiempo para evitar colisiones. Recuerde que las motos de agua y demás embarcaciones no tienen frenos.**
- **Pilote siempre alerta, a velocidades seguras y manténgase a una distancia prudente de personas, objetos y otras motos de agua de forma que tenga tiempo para parar.**

Funcionamiento

- No pare el motor cuando reduzca la velocidad, por si necesita la fuerza del motor para evitar a una embarcación o un obstáculo que se encuentre en su derrota.
- A fin de evitar colisiones por la popa al maniobrar, mire hacia atrás antes de utilizar la manilla RiDE para reducir la velocidad o detener la moto de agua.

SJU43447

Manejo de la moto de agua marcha atrás o en punto muerto

Utilización de la marcha atrás

Cuando se aprieta la manilla RiDE, el indicador del inversor muestra "R" (atrás) y la moto de agua se mueve hacia atrás. (Consulte en la página 30 el funcionamiento del inversor).



1 "R" (posición de marcha atrás)



Verifique que no haya obstáculos o personas por la popa antes de dar marcha atrás.

NOTA

Este modelo está dotado de una función que limita la velocidad del motor a marcha atrás.

Utilización del punto muerto

Cuando se aprieta ligeramente y se suelta la manilla RiDE, el indicador del inversor muestra "N" (punto muerto) y la moto de agua se detiene. (Consulte en la página 30 el funcionamiento del inversor).

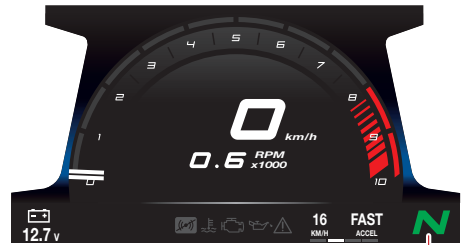

1 "N" (posición de punto muerto)



SJU42452

Embarque de la moto de agua

SWJ01113

⚠ ADVERTENCIA

Antes de navegar, tanto el piloto como los tripulantes deben practicar cerca de la orilla la operación de embarque desde el agua. Una persona que ha realizado numerosos intentos infructuosos de embarcar puede sufrir fatiga e hipotermia, con el

consiguiente riesgo de lesiones o ahogamiento.

Embarque en la moto de agua en un lugar donde no haya algas ni residuos y la profundidad por debajo del casco sea de al menos 60 cm (2 ft). **ATENCIÓN: Nunca navegue con menos de 60 cm (2 ft) de profundidad por debajo de la parte inferior del casco de la moto de agua, ya que la toma de admisión del chorro puede aspirar piedras o arena y provocar daños en el rotor y recalentamiento en el motor.** [SCJ00473]

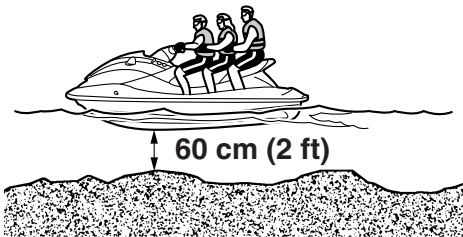

SJU42462

Embarque en solitario

(1) Desde la popa de la moto de agua, baje el escalón de embarque con una mano y manténgalo bajado.

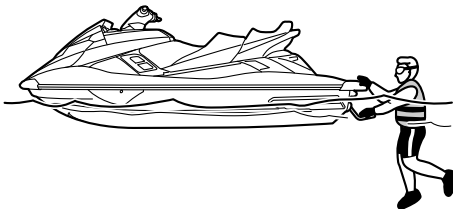

(2) Coloque un pie en el escalón y a continuación agárrese al asidero con la otra mano.

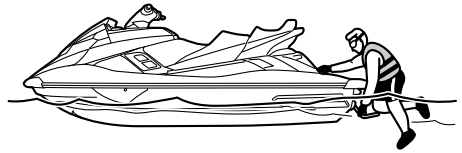

(3) Impúlsese para subir a la plataforma de embarque utilizando el asidero; a continuación vaya hasta el asiento y siéntese a horcajadas.

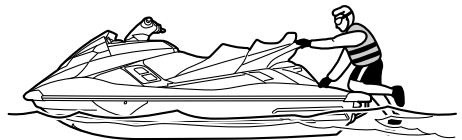

(4) Átese el cordón de hombre al agua a la muñeca izquierda y acople la pinza al interruptor de paro de emergencia del motor.

(5) Agarre el manillar con ambas manos y coloque los pies en el hueco destinado a tal fin.



Funcionamiento

- (6) Asegúrese de mirar en todas direcciones, arranque el motor e inicie la navegación lentamente.

SJU43261

Embarque con tripulantes

SWJ01800

ADVERTENCIA

- La penetración forzada de agua en las cavidades corporales por la proximidad a la tobera de propulsión puede provocar graves lesiones internas. No arranque el motor hasta que los tripulantes estén sentados con los pies sobre el suelo del reposapiés y bien sujetos a la persona de delante o a los asideros.
- Antes de embarcar en la moto de agua, compruebe que el motor esté parado. Si el motor está en marcha, la compuerta de inversión puede bajar y atrapar a la persona que esté embarcando.

Cuanto mayor sea el peso total del piloto y el tripulante, más difícil resultará equilibrar la moto de agua. No utilice la moto de agua cuando el peso total sobrepase 240 kg (530 lb), incluido cualquier equipaje.

Para embarcar con tripulantes:

- (1) Embarque como se indica en la sección anterior "Embarque en solitario".

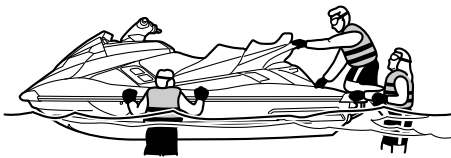

- (2) Agarre el manillar con ambas manos y coloque los pies en el hueco destinado a tal fin.

- (3) Indique al primer tripulante que se dirija a la popa de la moto de agua.

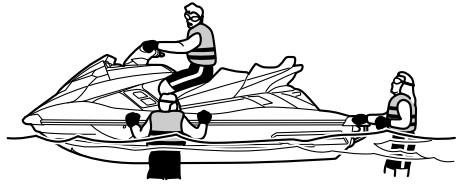

- (4) Indique al primer tripulante que embarque del mismo modo que el piloto, que coloque los pies en el hueco del reposapiés y se sujete bien al piloto.

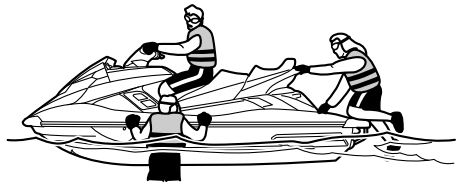

- (5) Indique al segundo tripulante que haga lo mismo. Cuando el segundo tripulante esté embarcando, trate de equilibrar la moto de agua con el primer tripulante.



- (6) Compruebe que los tripulantes tengan los pies apoyados en el hueco para los pies y que estén firmemente agarrados a la persona que tengan delante o a los asideros.

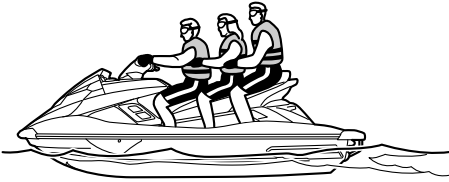

- (7) Átese el cordón de hombre al agua a la muñeca izquierda y acople la pinza al interruptor de paro de emergencia del motor.
- (8) Asegúrese de mirar en todas direcciones, arranque el motor e inicie la navegación lentamente.

SJU33085

Inicio de la navegación

SWJ00714

ADVERTENCIA

Para evitar colisiones:

- Vigile constantemente la presencia de personas, objetos y otras motos de agua. Permanezca atento a las condiciones que limiten su visibilidad o impidan a otros verle.
- Pilote siempre alerta, a velocidades seguras y manténgase a una distancia prudente de personas, objetos y otras motos de agua.
- No siga a una moto de agua u otra embarcación situándose justo detrás de ella. No se aproxime a otras personas para rociarlas o salpicarlas con agua, no se acerque demasiado a otras embarcaciones ni vaya demasiado rápido para

las condiciones del tráfico. Evite las viradas cerradas u otras maniobras en las que a los demás les resulte difícil evitarle o entender hacia dónde se dirige. Evite zonas poco profundas o en las que haya objetos sumergidos.

- Actúe con tiempo para evitar colisiones. Recuerde que las motos de agua y demás embarcaciones no tienen frenos. No suelte la manilla del acelerador cuando trate de evitar objetos, como en el caso de otros barcos de motor; necesita gas para gobernar.

SCJ01341

PRECAUCIÓN

Nunca navegue con menos de 60 cm (2 ft) de profundidad por debajo de la parte inferior del casco de la moto de agua, ya que la toma de admisión del chorro puede aspirar piedras o arena y provocar daños en el rotor y recalentamiento en el motor.

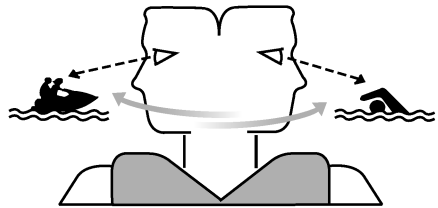

SJU45381

Inicio de la navegación desde un remolque

- (1) Bote la moto de agua.
- (2) Átese el cordón de hombre al agua a la muñeca izquierda y acople la pinza al interruptor de paro de emergencia del motor.
- (3) Mire en todas direcciones y arranque el motor.

Funcionamiento

- (4) Apriete la manilla RiDE y haga retroceder lentamente la moto de agua. (Consulte en la página 30 el funcionamiento de la manilla RiDE).

NOTA

Al utilizar la manilla RiDE para iniciar la navegación desde un remolque, puede utilizar la marcha atrás asistida para aumentar temporalmente el régimen del motor. (Ver la página 34 para obtener información relativa al funcionamiento de la marcha atrás asistida).

SJU33115

Embarque e inicio de la navegación desde un pantalán

- (1) Embarque por el costado.
- (2) Átese el cordón de hombre al agua a la muñeca izquierda y acople la pinza al interruptor de paro de emergencia del motor.
- (3) Aleje la moto del pantalán, agarre el manillar con ambas manos y coloque los pies en el hueco destinado a tal fin.

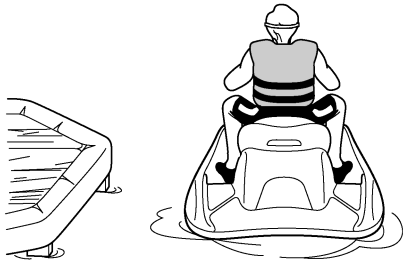

- (4) Asegúrese de mirar en todas direcciones, arranque el motor e inicie la navegación lentamente.

SJU44211

Moto de agua volcada

SWJ00672

ADVERTENCIA

Un enderezamiento inadecuado puede provocar lesiones.

- **Pare el motor tirando del cordón de hombre al agua para que la pinza se salga del interruptor de paro de emergencia.**
- **No ponga las manos en la rejilla de admisión.**

Si la moto de agua vuelca, enderécela inmediatamente.

Para enderezar la moto de agua:

- (1) Retire la pinza del interruptor de paro de emergencia del motor.
- (2) Nade hasta la popa de la moto de agua. Enderece la moto de agua tirando con una mano de la tapa del grupo propulsor mientras empuja la regala hacia abajo con la otra mano o el pie.

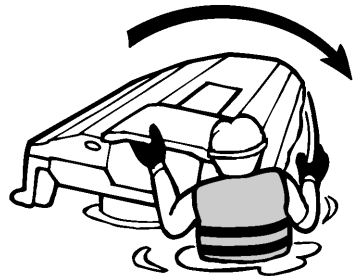

- (3) Arranque el motor y navegue a velocidad de planeo para evacuar el agua en la sentina de la cámara del motor. (Consulte en la página 83 la información relativa

a la evacuación del agua en la sentina. Si el motor no arranca, consulte “Remolque de la moto de agua” en la página 127 o “Inmersión de la moto de agua” en la página 127). **ATENCIÓN: Durante al menos 1 minuto después de volver a ponerlo en marcha, no revolucione el motor al máximo. El agua en la sentina de la cámara del motor puede salpicar el motor y provocar graves averías en el mismo.** [SCJ00554]

SJU43283

Varada y atraque de la moto de agua

Para varar la moto de agua:

- (1) Verifique que no haya barcos, nadadores u obstáculos cerca de la playa.
- (2) Suelte la manilla del acelerador para reducir la velocidad aproximadamente 115 m (380 ft) antes de llegar a la zona prevista de varada.
- (3) Aproxímese lentamente a la playa utilizando la manilla del acelerador y la manilla RiDE para controlar la velocidad de la moto de agua. **ATENCIÓN: Nunca navegue con menos de 60 cm (2 ft) de profundidad por debajo de la parte inferior del casco de la moto de agua, ya que la toma de admisión del chorro puede aspirar piedras o arena y provocar daños en el rotor y recalentamiento en el motor.** [SCJ00473]
- (4) Cuando haya llegado a tierra, pare el motor y, a continuación, desembarque de la moto de agua y tire de ella para subirla a la playa.

Para atracar la moto de agua en un pantalán:

- (1) Verifique que no haya barcos, nadadores u obstáculos cerca del pantalán.

- (2) Suelte la manilla del acelerador para reducir la velocidad cuando se encuentre a unos 115 m (380 ft) del pantalán.
- (3) Aproxímese lentamente al pantalán utilizando la manilla del acelerador y la manilla RiDE para controlar la velocidad de la moto de agua.
- (4) Cuando se encuentre junto al pantalán, pare el motor y desembarque de la moto de agua.

SJU37194

Navegación en presencia de algas

Evite siempre navegar en lugares con una fuerte presencia de algas. Si resulta inevitable navegar en aguas pobladas de algas, apriete la manilla del acelerador y suéltela alternativamente para variar el régimen del motor. Las algas tienden a acumularse más cuando se navega a una velocidad constante y a la velocidad mínima. Si las algas han obstruido la zona de admisión, limpie la toma de admisión del chorro. (Consulte en la página 125 la información relativa a la toma de admisión del chorro).

SJU40243

Después de sacar la moto del agua

SCJ01311

PRECAUCIÓN

No sobrepase las 4000 r/min en tierra. Asimismo, no deje en marcha el motor durante más de 15 segundos sin suministro de agua, ya que se podría recalentar.

Después de la utilización y con la moto del agua en tierra, vacíe inmediatamente el agua de los conductos de refrigeración.

Para vaciar el agua de los conductos del agua de refrigeración:

- (1) Asegúrese de que la zona alrededor de la moto de agua está despejada antes de arrancar el motor.

Funcionamiento

- (2) Vacíe el agua que haya quedado en los conductos de agua de refrigeración apretando y soltando alternativamente la manilla del acelerador con rapidez entre 10 y 15 segundos.
- (3) Pare el motor.

SJU37148

Cuidados posteriores a la navegación

SWJ00332



ADVERTENCIA

Coloque siempre la moto de agua enderezada en posición horizontal para su almacenamiento; de lo contrario, podrían aparecer fugas de combustible en el motor o en la cámara del motor, lo que podría provocar un riesgo de incendio.

Después de usar la moto de agua, sáquela siempre del agua, límpiela y guárdela. Si la deja en el agua durante periodos prolongados, se acelerará el deterioro normal de los componentes del grupo propulsor y el acabado del casco. Los organismos marinos y la corrosión, entre otros factores, pueden acortar la vida útil de numerosos componentes de la moto de agua.

SJU42223

Lavado de los conductos del agua de refrigeración

SCJ01311

PRECAUCIÓN

No sobrepase las 4000 r/min en tierra. Asimismo, no deje en marcha el motor durante más de 15 segundos sin suministro de agua, ya que se podría recalentar.

Lave los conductos de agua de refrigeración para evitar que se obstruyan con sal, arena o suciedad.

- (1) Sitúe la moto de agua en posición horizontal.
- (2) Desmonte los asientos y el pañol estanco extraíble. (Consulte en la página 71 las instrucciones de desmontaje y montaje de los asientos, y en la página 76 la información sobre el pañol estanco extraíble).

- (3) Abra el pañol de popa. (Consulte en la página 75 la información sobre el pañol de popa).
- (4) Conecte el adaptador de la manguera de jardinería a un grifo de agua con una manguera.

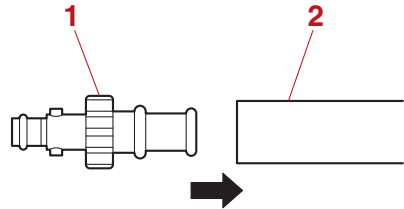

- 1 Adaptador de manguera de jardinería
- 2 Tubo de jardinería

- (5) Afloje la tapa del conector de la manguera y extráigala. Introduzca el adaptador para manguera de jardinería en el racor para la manguera de lavado empujándolo y girándolo hasta que quede bien acoplado.

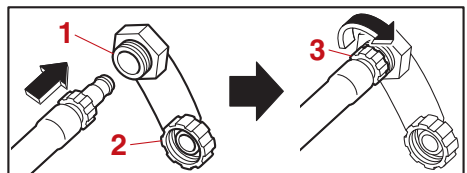

- 1 Racor para la manguera de lavado
- 2 Tapón del racor para manguera de lavado
- 3 Adaptador de manguera de jardinería

- (6) Conecte la manguera de jardinería al grifo de agua.

Cuidados y almacenamiento

- (7) Asegúrese de que la zona alrededor de la moto de agua está despejada antes de arrancar el motor. Inmediatamente después de que el motor arranque, abra completamente el grifo de manera que el agua salga fluidamente de la tobera de propulsión.

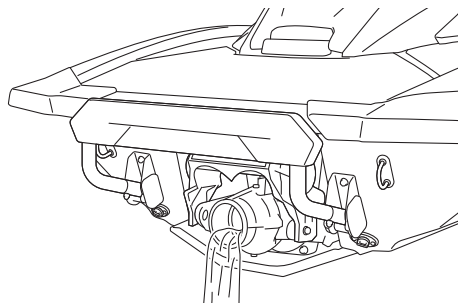

- (8) Deje el motor al ralentí durante unos 3 minutos y vigile su estado. Si el motor se detiene durante el lavado, cierre el grifo de inmediato y vuelva a realizar el procedimiento desde el paso 7. **ATENCIÓN: No suministre agua a los conductos de agua de refrigeración con el motor parado. El agua podría pasar por el silenciador al motor y provocar averías graves en el mismo.** [SCJ00123]
- (9) Cierre el grifo.
- (10) Vacíe el agua que haya quedado en los conductos de agua de refrigeración apretando y soltando alternativamente la manilla del acelerador con rapidez entre 10 y 15 segundos.
- (11) Pare el motor.
- (12) Extraiga el adaptador de manguera, coloque la tapa de la toma y apriétela hasta que deje de girar.
- (13) Cierre bien el pañol de popa.
- (14) Sujete bien el pañol estanco extraíble y los asientos en sus posiciones originales.

SJU33736

Limpieza de la moto de agua

- (1) Desmonte los asientos. (Consulte en la página 71 las instrucciones de desmontaje y montaje del asiento).
- (2) Enjuague el motor y la cámara del motor con una pequeña cantidad de agua. **ATENCIÓN: No utilice agua a presión para enjuagar el motor o la cámara del motor, ya que pueden producirse averías graves.** [SCJ00572]
- (3) Achique el agua de la cámara del motor. (Consulte en la página 83 la información relativa a la evacuación del agua en la sentina).
- (4) Seque el motor y la cámara del motor con un trapo seco.
- (5) Lave el casco, la cubierta y la bomba de chorro con agua dulce.
- (6) Seque el casco, la cubierta y la bomba de chorro con un trapo seco.
- (7) Limpie todos los componentes de vinilo y goma, como las juntas de los asientos y de la cámara del motor, con un protector de vinilo.
- (8) Para reducir al mínimo la corrosión, rocíe las partes metálicas del casco, la cubierta y el motor con un antioxidante.
- (9) Deje que la cámara del motor se seque completamente al aire antes de montar los asientos.
- (10) Sujete bien los asientos en sus posiciones originales.

SJU3368E

Cuidados de la batería

Si no va a utilizar la moto de agua durante más de un mes, extraiga la batería, compruébela y guárdela en un lugar fresco y seco.

SWJ00794



ADVERTENCIA

El electrólito de la batería es tóxico y peligroso, y provoca quemaduras graves, etc.

Cuidados y almacenamiento

El electrólito contiene ácido sulfúrico. Evite el contacto con la piel, los ojos o la ropa.

Las baterías producen gases explosivos. Mantenga las chispas, llamas, cigarrillos, etc. alejados. Si utiliza o carga la batería en un lugar cerrado, verifique que esté bien ventilado. Protéjase siempre los ojos cuando trabaje cerca de baterías.

Mantener fuera del alcance de los niños.

Antídotos

Externo: Enjuagar con agua.

Interno: Ingerir grandes cantidades de agua o leche. Después ingerir leche de magnesia, huevos batidos o aceite vegetal. Acudir al médico de inmediato.

Ojos: Enjuagar con agua durante 15 minutos y acudir al médico inmediatamente.

Para desmontar la batería:

- (1) Desconecte el cable negativo (-) de la batería.
- (2) Desconecte el cable positivo (+) de la batería.
- (3) Desenganche las cintas de la batería y saque la batería de la moto de agua.

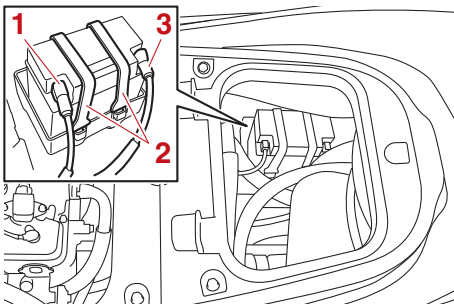

- 1 Terminal negativo de la batería (-): cable negro
- 2 Correa de la batería
- 3 Terminal positivo de la batería (+): cable rojo

Comprobación de la batería

- Asegúrese de que la caja de la batería no esté dañada.
- Asegúrese de que los terminales de la batería no están oxidados ni dañados.

Comprobación de la tensión de la batería y carga de la batería

Es recomendable que un concesionario Yamaha compruebe la tensión de la batería y la cargue. Lleve la batería a un concesionario Yamaha lo antes posible para cargarla si le parece que está descargada. Tenga en cuenta que la batería tiene tendencia a descargarse más rápidamente si el vehículo está equipado con accesorios eléctricos opcionales. **ATENCIÓN:** Para cargar una batería VRLA (ácido-plomo con válvula reguladora) es necesario un cargador especial (de tensión constante). El uso de un cargador convencional dañará la batería. [SCJ02810]

Comprobación de las bandas de la batería

Asegúrese de que las bandas de la batería no están dañadas.

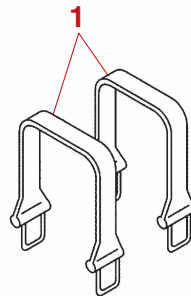

- 1 Correa de la batería

Para almacenar la batería:

- (1) Limpie la caja de la batería con agua dulce.
- (2) Si los terminales de la batería están sucios u oxidados, límpielos con un cepillo metálico.

Cuidados y almacenamiento

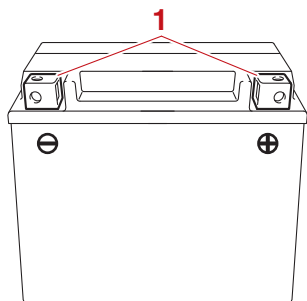

1 Terminal de la batería

- (3) Aplique grasa hidrófuga a los terminales de la batería.

Grasa hidrófuga recomendada:
YAMALUBE MARINE
GREASE/Yamalube Grease A

- (4) Almacene la batería en un lugar fresco y seco. **ATENCIÓN: El almacenamiento de la batería en condición descargada puede dañarla de forma irreparable. Compruebe la batería periódicamente.** [SCJ00103]

Para montar la batería:

- (1) Coloque la batería en el compartimiento de la batería y enganche las bandas de la batería en los soportes.
- (2) Conecte el cable positivo (+) de la batería (rojo) al terminal positivo (+) de la batería. **ATENCIÓN: Si se invierten los cables de la batería los componentes eléctricos resultarán dañados.** [SCJ00262]
- (3) Conecte el cable negativo (-) de la batería (negro) al terminal negativo (-) de la batería.
- (4) Verifique que la batería quede bien sujeta.

SJU33495

Almacenamiento prolongado

SWJ00332



ADVERTENCIA

Coloque siempre la moto de agua enderezada en posición horizontal para su almacenamiento; de lo contrario, podrían aparecer fugas de combustible en el motor o en la cámara del motor, lo que podría provocar un riesgo de incendio.

El almacenamiento durante periodos prolongados, como por ejemplo la invernada, requiere un mantenimiento preventivo para impedir el deterioro. Es aconsejable que un concesionario Yamaha realice dicho mantenimiento preventivo antes de proceder al almacenamiento.

No obstante, el propietario puede realizar sin dificultad las operaciones siguientes.

SJU40763

Limpieza

- (1) Lave los conductos de agua de refrigeración. (Consulte en la página 109 la información relativa al lavado con agua de los conductos del agua de refrigeración).

NOTA

Si va a guardar la moto de agua durante un periodo prolongado, por ejemplo para el invernaje, llene el depósito de combustible de gasolina nueva y añada acondicionador y estabilizador de combustible siguiendo las instrucciones del fabricante antes de poner el motor en marcha.

- (2) Limpie la moto de agua. (Consulte en la página 110 la información relativa a la limpieza de la moto de agua).
Aplique al casco una cera no abrasiva.

Cuidados y almacenamiento

SJU44742

Engrase

Para que las piezas móviles sigan deslizándose o girando con suavidad, lubríquelas con grasa hidrófuga.

Grasa hidrófuga recomendada:
YAMALUBE MARINE GREASE /
Yamalube Grease A

- Cable de la dirección (extremo de la tobera de propulsión), varilla de trimado eléctrico (extremo de la tobera de propulsión) y rótula

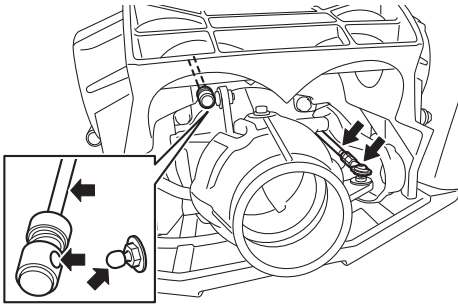

NOTA

Desacople la varilla de trimado eléctrico de la rótula antes de proceder al engrase.

- Varilla del inversor (extremo de la compuerta de inversión) y rótula

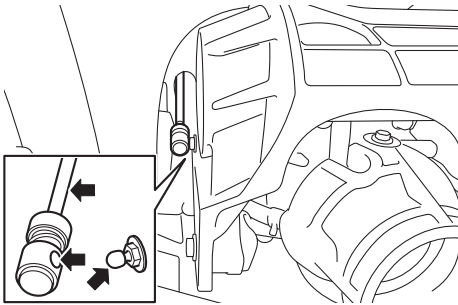

NOTA

Desacople la varilla del inversor de la rótula antes de proceder al engrase.

SJU40812

Prueba de oxidación

Aplice un spray antioxidante a las piezas metálicas del casco, la cubierta y el motor. Solicite a un concesionario Yamaha que compruebe la oxidación de los componentes internos del motor.

Mantenimiento

SJU3376A

Mantenimiento

Las revisiones y el engrase periódicos mantendrán la moto de agua en un estado óptimo en cuanto a seguridad y eficacia. Por tanto, asegúrese de que realiza revisiones periódicas de mantenimiento. La seguridad constituye una obligación del propietario de la moto de agua. Se debe realizar un mantenimiento adecuado para que las emisiones del escape y el nivel de ruido permanezcan dentro de los límites reglamentarios. En las páginas siguientes se explican los puntos más importantes de la moto de agua que se deben revisar, ajustar y engrasar.

Consulte a su concesionario Yamaha acerca de los repuestos originales Yamaha y los accesorios opcionales diseñados para su moto de agua.

Recuerde que las averías resultantes de la instalación de piezas o accesorios que no son cualitativamente equivalentes a las piezas originales Yamaha no están cubiertas por la garantía limitada.

El mantenimiento, cambio o reparación de los dispositivos y sistema de control de emisiones puede realizarlo cualquier taller o mecánico de motores marinos de encendido por chispa. Las reparaciones en garantía, no obstante, las debe realizar un concesionario autorizado Yamaha Marine.

SWJ00312

ADVERTENCIA

No olvide parar el motor cuando vaya a efectuar el mantenimiento, salvo que se especifique otra cosa. Si no está familiarizado con el mantenimiento de la moto de agua, este trabajo deberá realizarlo un concesionario Yamaha u otro mecánico cualificado.

SJU42023

Montaje y desmontaje de la tapa del motor

La cubierta del motor es desmontable.

Para desmontar la tapa del motor:

- (1) Desmonte los asientos. (Consulte en la página 71 las instrucciones de desmontaje y montaje del asiento).
- (2) Quite los tornillos de la tapa del motor.

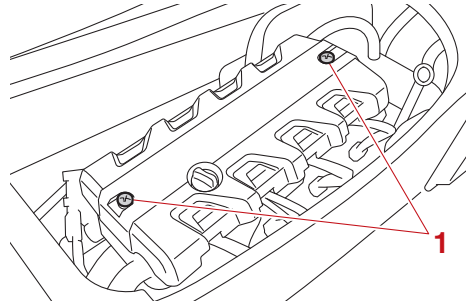

1 Tornillo de la tapa del motor

- (3) Levante la tapa del motor para desmontarla.

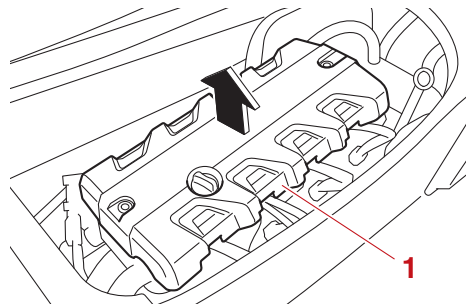

1 Tapa del motor

Para montar la tapa del motor:

- (1) Coloque la tapa del motor en su posición original y presiónela.

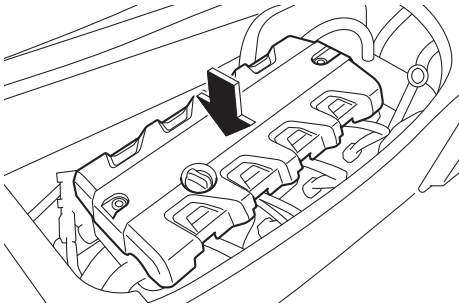

- (2) Coloque los tornillos de la tapa del motor.
- (3) Sujete bien los asientos en sus posiciones originales.

Mantenimiento

SJU43103

Cuadro de mantenimiento periódico

Este cuadro ofrece orientaciones generales para el mantenimiento periódico. Un concesionario Yamaha debe realizar las comprobaciones mencionadas en el cuadro siguiente. No obstante, según las condiciones de utilización, puede ser necesario realizar el mantenimiento con mayor frecuencia. Si tiene cualquier duda, consulte a un concesionario Yamaha.

Esta marca “√” indica los elementos que debe comprobar y reparar el concesionario Yamaha.

Elemento	Operación	Inicial	Posteriormente, cada			Página
		10 horas	50 horas o 12 meses *1	100 horas o 12 meses *1	200 horas o 24 meses *1	
Conducto de combustible	Comprobar los tubos de combustible y las abrazaderas			√		—
Tapón de llenado de combustible/separador de agua	Comprobar si las juntas tóricas están agrietadas o deformadas			√		—
Depósito de combustible	Comprobar la instalación y las correas			√		—
Filtro de la toma de agua	Comprobar si está obstruido o dañado			√		—
Tubos del agua de refrigeración	Comprobar si hay daños o fugas y comprobar las abrazaderas			√		—
Aceite del motor	Cambiar	√	√			118
Filtro de aceite	Cambiar			√		118
Caja intermedia	Engrasar			√		—
Bujías	Comprobar	√		√		—
Batería	Comprobar el estado de carga, los terminales y las correas			√		—
Cables de la batería	Comprobar los terminales			√		—
Elemento principal de la dirección	Comprobar funcionamiento y si está aflojado	√		√		—
Cable de la dirección	Comprobar el exterior y las conexiones, engrasar			√		—
Varilla de trimado eléctrico	Comprobar el exterior y las conexiones, engrasar			√		—
Varilla del inversor y compuerta de inversión	Comprobar el exterior y las conexiones, engrasar			√		—
Elemento del filtro de aire	Comprobar si hay daños y suciedad			√		—

Mantenimiento

Elemento	Operación	Inicial	Posteriormente, cada			Página
		10 horas	50 horas o 12 meses *1	100 horas o 12 meses *1	200 horas o 24 meses *1	
Tubos de admisión de aire	Comprobar si están dañados y comprobar las abrazaderas			√		—
Cuerpo de mariposas	Lubricar la válvula de mariposa			√		—
Sistema de escape	Comprobar si hay fugas del escape, comprobar tubos y abrazaderas			√		—
Tubo respiradero	Comprobar el tubo respiradero y las abrazaderas			√		—
Rotor	Comprobar si está doblado, dañado, y si hay materiales extraños			√		—
Estriado del eje de transmisión	Comprobar si está dañado y lubricar las estrias			√		—
Cojinetes de la bomba de chorro	Comprobar los cojinetes y el estado de engrase			√		—
Tobera de propulsión	Comprobar el movimiento y lubricar			√		—
Sistema de vacío de la sentina	Comprobar si los tubos están obstruidos o dañados, comprobar las abrazaderas, limpiar el filtro de la sentina			√		—
Tapones de achique de popa	Comprobar las juntas tóricas			√		—
Ánodo	Comprobar la existencia de corrosión y limpiar				√ *2	—
Holgura de válvulas	Comprobar y ajustar				√ *2	—
Acoplamiento de goma	Comprobar grietas, muescas, aflojamiento y ruidos				√	—
Bancada del motor	Comprobar la existencia de daños y desconchones				√	—

*1: Lo que se cumpla primero.

*2: Comprobar cada 200 horas.

Realizar las comprobaciones previas a la navegación y las comprobaciones posteriores a la navegación antes de realizar el mantenimiento periódico.

Mantenimiento

SJU36943

Aceite del motor y filtro

SWJ00341



ADVERTENCIA

Inmediatamente después de parar el motor, el aceite está muy caliente. El contacto del aceite con el cuerpo o la ropa puede provocar quemaduras.

SCJ00992

PRECAUCIÓN

No ponga el motor en marcha cuando la cantidad de aceite en el depósito sea excesiva o insuficiente, pues el motor podría averiarse.

Se recomienda efectuar el cambio de aceite del motor y del filtro de aceite del motor en un concesionario Yamaha. No obstante, si opta por cambiar el aceite y el filtro usted mismo, consulte a un concesionario Yamaha.

Especificaciones

Capacidad de la moto de agua:	Personas a bordo (máximo):	3 persona
	Máxima capacidad de carga:	240 kg (530 lb)
Dimensiones y peso:	Eslora:	3.58 m (140.9 in)
	Manga:	1.27 m (50.0 in)
	Puntal:	1.23 m (48.4 in)
	Peso en seco:	375 kg (827 lb) (FX HO) 382 kg (842 lb) (FX HO con audio) 383 kg (844 lb) (FX CRUISER HO)
Rendimiento:	Potencia máxima (de acuerdo con ISO 8665/SAE J1228):	125.0 kW a 7600 r/min
	Consumo máximo de combustible:	49.7 L/h (13.1 US gal/h, 10.9 Imp.gal/h)
	Autonomía a pleno gas:	1.41 hora
	Régimen mínimo:	1300 ±100 r/min
Motor:	Tipo de motor:	DOHC de 4 tiempos refrigerado por líquido
	Número de cilindros:	4
	Cilindrada:	1812 cm ³
	Diámetro x carrera:	86.0 × 78.0 mm (3.39 × 3.07 in)
	Relación de compresión:	11.0 : 1
	Holgura de las válvulas (en frío) (admisión):	0.14–0.23 mm (0.0055–0.0091 in)
	Holgura de las válvulas (en frío) (escape):	0.28–0.37 mm (0.0110–0.0146 in)
	Sistema de engrase:	Colector de aceite de lubricante en el cárter
	Sistema de refrigeración:	Agua
	Sistema de arranque:	Eléctrico
	Sistema de encendido:	T.C.I.
	Bujía (NGK):	LFR6A
	Distancia entre electrodos:	0.8–0.9 mm (0.031–0.035 in)
	Capacidad de la batería:	12 V, 18 Ah
	Tipo de batería:	YTX20L-BS
Sistema de carga:	Magneto del volante	
Grupo propulsor:	Sistema de propulsión:	Bomba de chorro
	Tipo de bomba de chorro:	Flujo axial, una etapa
	Giro del rotor:	En sentido contrario a las agujas del reloj
	Ángulo de la tobera de propulsión:	24+24 °
	Ángulo de trimado de la tobera de propulsión:	-5, -3, 0, 3, 6 °

Especificaciones

Combustible y aceite:	Combustible recomendado:	Gasolina normal sin plomo
	Índice de octano mínimo (PON):	86
	Índice de octano mínimo (RON):	90
	Aceite de motor recomendado:	YAMALUBE 4W o aceite para motores de 4 tiempos 
	Tipo de aceite de motor recomendado SAE:	SAE 10W-30, 10W-40, 20W-40, 20W-50
	Grado del aceite de motor recomendado API:	API SG, SH, SJ, SL
	Capacidad total del depósito de combustible:	70 L (18.5 US gal, 15.4 Imp.gal)
	Cantidad de aceite del motor (con sustitución del filtro de aceite):	3.7 L (3.91 US qt, 3.26 Imp.qt)
	Cantidad de aceite del motor (sin sustitución del filtro de aceite):	3.5 L (3.70 US qt, 3.08 Imp.qt)
Cantidad total de aceite del motor:	5.3 L (5.60 US qt, 4.66 Imp.qt)	

SJU34562

Identificación de averías

Si le ocurre algún problema con la moto de agua, utilice este capítulo para identificar la posible causa.

Si no puede encontrar la causa, consulte a un concesionario Yamaha.

SJU46132

Cuadro de identificación de averías

Confirme la posible causa y la solución, y después consulte la página correspondiente.

PROBLEMA	POSIBLE CAUSA		SOLUCIÓN	PÁGINA
El motor no arranca (el motor de arranque no gira)	Sistema de seguridad Yamaha	El sistema está bloqueado	Desbloquear el sistema	25
	Interruptor de paro de emergencia del motor	La pinza no está colocada	Colocar la pinza	26
	Fusible	Fundido	Hacerlo revisar en un concesionario Yamaha	—
	Batería	Descargada	Cargarla	110
		Terminales flojos	Apretarlos según sea necesario	110
		Terminal corroído	Limpiar o cambiar	110
Motor de arranque	Averiado	Hacerlo revisar en un concesionario Yamaha	—	

Resolución de averías

PROBLEMA	POSIBLE CAUSA		SOLUCIÓN	PÁGINA
El motor no arranca (el motor de arranque gira)	Manilla del acelerador	Apretada	Soltar	26
		Averiado	Hacerlo revisar en un concesionario Yamaha	—
	Manilla RiDE	Apretada	Soltar	26
		Averiado	Hacerlo revisar en un concesionario Yamaha	—
	Combustible	Depósito de combustible vacío	Repostar lo antes posible	79
		Sucio o contaminado	Hacerlo revisar en un concesionario Yamaha	—
	Depósito de combustible	Presencia de agua o suciedad	Hacerlo revisar en un concesionario Yamaha	—
	Bujía	Sucia o defectuosa	Hacerlo revisar en un concesionario Yamaha	—
	Sistema de inyección de combustible	Bomba de combustible averiada	Hacerlo revisar en un concesionario Yamaha	—
El motor funciona de forma irregular o se cala	Combustible	Depósito de combustible vacío	Repostar lo antes posible	79
		Sucio o contaminado	Hacerlo revisar en un concesionario Yamaha	—
	Depósito de combustible	Presencia de agua o suciedad	Hacerlo revisar en un concesionario Yamaha	—
	Bujía	Sucia o defectuosa	Hacerlo revisar en un concesionario Yamaha	—
		Gama de temperatura incorrecta	Hacerlo revisar en un concesionario Yamaha	—
		Distancia entre electrodos incorrecta	Hacerlo revisar en un concesionario Yamaha	—
	Cableado eléctrico	Conexión suelta	Hacerlo revisar en un concesionario Yamaha	—
	Sistema de inyección de combustible	Inyectores averiados u obstruidos	Hacerlo revisar en un concesionario Yamaha	—

Resolución de averías

PROBLEMA	POSIBLE CAUSA		SOLUCIÓN	PÁGINA
Se muestra la alarma	Alarma de nivel de combustible	Depósito de combustible vacío	Repostar lo antes posible	79
	Alarma de presión de aceite	Disminución de la presión de aceite	Hacerlo revisar en un concesionario Yamaha	67
	Alarma de recalentamiento del motor	Toma de admisión del chorro obstruida	Limpiar	125
	Alarma de comprobación del motor	Sensores averiados	Hacerlo revisar en un concesionario Yamaha	66

Resolución de averías

PROBLEMA	POSIBLE CAUSA		SOLUCIÓN	PÁGINA
La moto de agua pierde velocidad o potencia	Modo de funcionamiento de la moto de agua	Modo de control de marcha activado	Desactivar o ajustar el modo de control de marcha	37
	Cavitación	Toma de admisión del chorro obstruida	Limpiar	125
		Rotor dañado o desgastado	Hacerlo revisar en un concesionario Yamaha	125
	Alarma de recalentamiento del motor	Control de reducción del régimen del motor activado	Limpiar la toma de admisión del chorro y enfriar el motor	66
	Alarma de presión de aceite	Control de reducción del régimen del motor activado	Añadir aceite	67
	Bujía	Sucia o defectuosa	Hacerlo revisar en un concesionario Yamaha	—
		Gama de temperatura incorrecta	Hacerlo revisar en un concesionario Yamaha	—
		Distancia entre electrodos incorrecta	Hacerlo revisar en un concesionario Yamaha	—
	Cableado eléctrico	Conexión suelta	Hacerlo revisar en un concesionario Yamaha	—
	Combustible	Sucio o contaminado	Hacerlo revisar en un concesionario Yamaha	—
	Filtro de aire	Obstruido	Hacerlo revisar en un concesionario Yamaha	—
Acumulación de aceite		Hacerlo revisar en un concesionario Yamaha	—	
Manilla del acelerador	Averiado	Hacerlo revisar en un concesionario Yamaha	—	
El sistema de audio no se activa (modelos equipados)	Fusible	Fundido	Hacerlo revisar en un concesionario Yamaha	—

SJU34625

Procedimientos de emergencia

SJU44592

Limpieza de la toma de admisión del chorro y el rotor

SWJ00783

ADVERTENCIA

Antes de proceder a eliminar las algas o residuos de la toma de admisión del chorro o de la zona del rotor, pare el motor y quite la pinza del interruptor de paro de emergencia. El contacto con las piezas giratorias de la bomba de chorro puede provocar lesiones graves o mortales.

Si la toma de admisión del chorro o el rotor se obstruyen con algas o residuos, puede producirse cavitación y el empuje disminuirá aunque aumente el régimen del motor. Si se prolonga esta situación, el motor se recalentará y puede averiarse. **ATENCIÓN: Si penetran algas o residuos en la toma de admisión del chorro, navegue al ralentí hasta que los haya eliminado.** [SCJ00654]

Si detecta algún signo de que la toma de admisión del chorro o el rotor están obstruidos con algas o residuos, vuelva a tierra y compruébelos. Pare siempre el motor antes de varar la moto de agua.

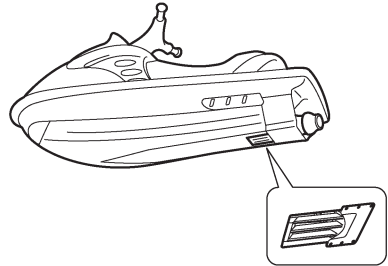
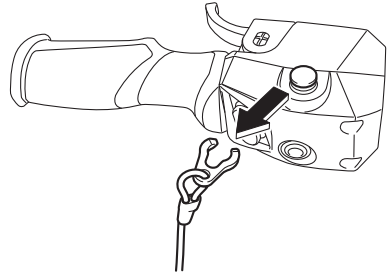

- (1) Coloque una tela o moqueta adecuada debajo de la moto de agua para protegerla de las abrasiones y rayaduras. Ladee la moto de agua sobre su costado como se muestra. **ATENCIÓN: Al ladear la moto de agua sobre su costado, sujete la proa para que el manillar no se doble o resulte dañado.** [SCJ02691]

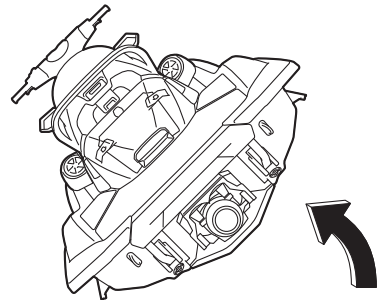

- (2) Elimine las algas o residuos de la toma de admisión del chorro, el eje de trans-

Resolución de averías

misión, el rotor, la carcasa de la bomba de chorro y la tobera de propulsión.

Si resulta difícil eliminar los residuos, consulte a su concesionario Yamaha.

SJU43473

Elevación de la compuerta de inversión

Si el sistema RiDE falla y la compuerta de inversión permanece en posición bajada, la moto de agua no podrá moverse adelante.

Después de levantar la compuerta de inversión para que la moto de agua pueda moverse adelante, regrese a tierra inmediatamente y haga reparar la moto de agua en un concesionario Yamaha.

Para levantar la compuerta de inversión:

- (1) Pare el motor y retire la pinza del interruptor de paro de emergencia.
- (2) Métase en el agua y vaya a la popa de la moto de agua.
- (3) Desplace la unión de la varilla del inversor hacia proa y desacóplela de la rótula.

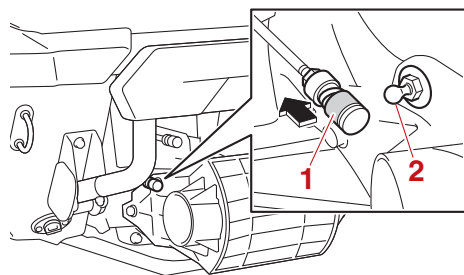

- 1 Unión de la varilla del inversor
- 2 Rótula

- (4) Levante la compuerta de inversión hasta la posición de marcha adelante.

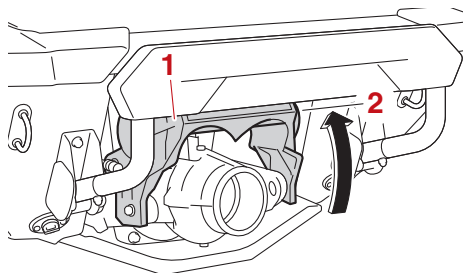

- 1 Compuerta de inversión
- 2 Posición de marcha adelante

NOTA

- Mientras la varilla del inversor esté desacoplada, la compuerta de inversión no se moverá a la posición de punto muerto o a la posición de marcha atrás cuando se apriete la manilla RiDE.
- Si se aprieta la manilla RiDE mientras la varilla del inversor está desacoplada, la moto de agua se moverá adelante.

SJU34642

Puente de la batería

Si se ha descargado la batería de la moto de agua, puede arrancarse el motor con otra batería de 12 voltios y cables auxiliares.

SJU46101

Conexión de los cables puente

SWJ01252

ADVERTENCIA

Para evitar la explosión de la batería y daños importantes en el sistema eléctrico:

- **No invierta la polaridad de los cables auxiliares cuando conecte las dos baterías.**
- **No conecte el cable auxiliar negativo (-) al terminal negativo (-) de la batería de la moto de agua.**
- **Evite el contacto del cable auxiliar positivo (+) con el cable auxiliar negativo (-).**

- (1) Conecte el cable auxiliar positivo (+) a los terminales positivos (+) de las dos baterías.
- (2) Conecte un extremo del cable auxiliar negativo (-) al terminal negativo (-) de la batería auxiliar.
- (3) Conecte el otro extremo del cable auxiliar negativo (-) a un soporte del motor.

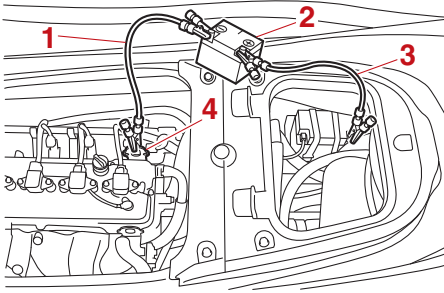

- 1 Puente negativo (-)
- 2 Batería auxiliar
- 3 Puente positivo (+)
- 4 Gancho del motor

- (4) Arranque el motor y seguidamente desconecte los cables auxiliares en el orden inverso. (Consulte en la página 26 la información relativa al arranque del motor).

SJU34717

Remolque de la moto de agua

SWJ00813



ADVERTENCIA

- El piloto de la embarcación que remolca debe mantener la velocidad al mínimo y evitar el tráfico o los obstáculos que podrían ser un peligro para el piloto en la moto de agua.
- El cabo de remolque debe ser lo suficientemente largo como para que la moto de agua no choque con embarcación que remolca al reducir la velocidad.

Si la moto de agua queda fuera de servicio en el agua, puede ser remolcada a tierra.

Para remolcar la moto de agua:

El cabo de remolque debe tener una longitud igual a tres veces la suma de la eslora de la embarcación que remolca y la de la moto de agua.

- (1) Ate bien el cabo de remolque al pasacabos de proa de la moto que va a remolcarse.

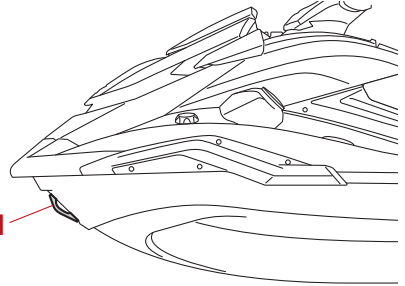

- 1 Pasacabos de proa

- (2) Siéntese a horcajadas en el asiento y sujete el manillar para equilibrar la moto de agua. **ATENCIÓN:** La proa debe mantenerse fuera del agua durante el remolque, de lo contrario el agua podría inundar la cámara del motor o introducirse en este y causarle daños graves.

[SCJ01331]

Se debe remolcar la moto de agua a una velocidad no superior a 8 km/h (5 mph).

ATENCIÓN: Remolque la moto de agua a un máximo de 8 km/h (5 mph); si la remolca a una velocidad superior, el agua puede inundar la cámara del motor o penetrar en el propio motor y provocar averías graves.

[SCJ01322]

SJU36157

Inmersión de la moto de agua

Si la moto de agua se sumerge totalmente o se inunda de agua, achique el agua en la sentina de la cámara del motor. Después, lleve cuanto antes la moto a un concesionario Yamaha.

Resolución de averías

Si la moto de agua se ha sumergido:

- (1) Saque la moto del agua y achique el agua de los compartimentos de almacenamiento. (Consulte en la página 74 la información relativa a la evacuación de los paños).
- (2) Achique el agua en la sentina de la cámara del motor. (Consulte en la página 83 la información relativa a la evacuación del agua en la sentina).
- (3) Lleve a revisar la moto de agua a un concesionario Yamaha lo antes posible.

ATENCIÓN: Haga revisar la moto de agua en un concesionario Yamaha. De lo contrario, podrían producirse averías graves en el motor. [SCJ00792]

A		
Aceite del motor.....	81	Comprobación del centro de información multifunción
Aceite del motor y filtro.....	118	94
Achique del agua de la sentina a flote.....	83	Comprobación del cordón de hombre al agua.....
Agua de la sentina, achique.....	83	91
Agua de la sentina, achique en tierra.....	83	Comprobación del sistema de seguridad Yamaha.....
Agua en la sentina, comprobación	89	91
Ajuste del sistema de seguridad Yamaha.....	25	Comprobación del sistema de trimado eléctrico.....
Ajustes de GeoFence.....	61	92
Ajustes de la visualización del mapa (“Chart Setup”).....	64	Comprobación del sistema del inversor
Ajustes de notificación.....	58	95
Ajustes de visualización.....	56	Comprobaciones de la batería.....
Ajustes del contorno de profundidad y de seguridad (“Depth/Position”).....	64	89
Ajustes del mapa	53, 61	Comprobaciones de la manilla RiDE
Almacenamiento prolongado.....	112	91
Aprendiendo a pilotar la moto de agua ...	96	Comprobaciones posteriores a la botadura.....
Arranque del motor en el agua	97	94
Asidero.....	72	Comprobaciones previas a la botadura
Asidero de embarque.....	72	88
Asientos	71	Confirmación de información reglamentaria
B		65
Batería, puenteo.....	126	Confirmación del estado del satélite (“Satellite Status”).....
Botadura de la moto de agua	97	63
Botones de control	42	Conozca su moto de agua.....
C		96
Cables puente, conexión	126	Control de audio
Cámara del motor, comprobación.....	88	68
Cambiar el PIN.....	56	Control por la voz.....
Cambio de la indicación del reloj.....	57	69
Capó, comprobación	94	Cornamusa.....
Cargador USB.....	70	73
Casco y cubierta, comprobación.....	93	Cuadro de identificación de averías.....
Centro de información multifunción.....	41	121
Combustible.....	79	Cuadro de mantenimiento periódico
Cómo dejar la moto de agua	98	116
Componentes principales, ubicación	21	Cuidados de la batería.....
Comprobación de la tobera de propulsión y la compuerta de inversión	93	110
Comprobación de los interruptores.....	92	Cuidados posteriores a la navegación
Comprobación de los tapones de achique de popa.....	93	109
		D
		Después de sacar la moto del agua
		107
		Disfrute de su moto de agua de forma responsable.....
		19
		E
		Elevación de la compuerta de inversión
		126
		Embarque con tripulantes.....
		104
		Embarque de la moto de agua.....
		102
		Embarque e inicio de la navegación desde un pantalán
		106
		Embarque en solitario
		103
		Emergencia, procedimientos de
		125
		Engrase
		113
		Equipamiento
		71
		Equipo de seguridad, comprobación.....
		93

Índice

Escalón de embarque	72	Mantenimiento	114
Extintor, comprobación	93	Marcha atrás asistida	34
Extintor, comprobación de la sujeción, la tapa y la correa	93	Modelo, información del	3
F		Modo de control de marcha	37
Función de alarma	66	Modos de funcionamiento de la moto de agua	34
Función de marcha lenta	35	Mosquetones dobles	74
Función de velocidad de crucero	39	Mostrar información de notificaciones	44
Funciones de control de la moto de agua	25	Moto de agua, características de la	15
G		Moto de agua, funciones	30
GeoFence	52	Moto de agua volcada	106
Gestión del teléfono	59	Motor, comprobación	89
Gestor de puntos de ruta ("Waypoints")	62	Motor, interruptor de paro de emergencia del	26
Gestor de trayectorias	62	Motor, número de serie del	1
Glosario, moto de agua	20	N	
Gobierno de la moto de agua	99	Navegación en presencia de algas	107
Guantera	75	Nivel de aceite del motor, comprobación	89
I		Nivel de combustible, comprobación	88
Identificación de averías	121	Número de identificación de la embarcación (CIN)	1
Indicación del tiempo transcurrido desde el último mantenimiento	58	Números de identificación	1
Inicio de la navegación	105	P	
Inicio de la navegación desde un remolque	105	Pañol, comprobación	93
Inmersión de la moto de agua	127	Pañol de popa	75
Interruptor de arranque/paro del motor	26	Pañol de proa	74
L		Pañol estanco extraíble	76
Lavado de los conductos del agua de refrigeración	109	Pañoles	74
Limitaciones de navegación	10	Pantalla	43
Limitaciones respecto a quién puede utilizar la moto de agua	9	Pantalla de bloqueo del motor	65
Limpieza	112	Pantalla de información	54
Limpieza de la moto de agua	110	Pantalla de mapa	46
Lista de comprobaciones previas	86	Pantalla del menú de ajuste	56
M		Pantalla del modo de control de marcha	55
Manejo de la moto de agua	96, 99	Pantalla inicial	45
Manejo de la moto de agua marcha atrás o en punto muerto	102	Pantalla multimedia	55
Manilla del acelerador	27	Parada de la moto de agua	101
Manilla del acelerador, comprobación	91	Parada del motor	98
Manilla RiDE	27	Pasacabos de popa	73
		Pasacabos de proa	73
		Peligros, información para evitar	14
		Placa del fabricante	3
		Portabebidas	76

Posición de pilotaje.....	97	T.D.E. (potenciador de la dirección de empuje).....	35
Primario, número de identificación (ID-PRI)	1	Testigo de la refrigeración, comprobación.....	94
Prueba de oxidación.....	113	Toma de admisión del chorro, comprobaciones.....	93
Punto de ruta	47	Toma de admisión del chorro y rotor, limpieza.....	125
Puntos de comprobación antes de la navegación.....	88	Toma para accesorios.....	70
R		Transporte en un remolque.....	84
Ralentí, comprobación.....	95	Trayectoria	49
Recomendado, equipo	14	V	
Remolque de la moto de agua.....	127	Varada y atraque de la moto de agua....	107
Requisitos de combustible	79	W	
Requisitos de funcionamiento	12	Wakeboarding y esquí acuático.....	16
Requisitos del aceite del motor	81		
Restablecer los ajustes de fábrica.....	64		
Rodaje del motor	85		
Rótulo de la fecha de fabricación	2		
Rótulos, advertencia	5		
Rótulos, importantes.....	4		
Rótulos, otros.....	8		
S			
Seguridad en el mar, normas de.....	18		
Selección de las unidades	57		
Selección del idioma.....	57		
Separador de agua	29		
Separador de agua, comprobación	89		
Sistema de audio (modelos equipados)	68		
Sistema de combustible, comprobación	88		
Sistema de dirección	27		
Sistema de dirección con inclinación regulable.....	28		
Sistema de dirección con inclinación regulable, comprobación.....	90		
Sistema de gobierno, comprobación.....	90		
Sistema de seguridad Yamaha.....	25		
Sistema de trimado eléctrico	32		
Sistema del inversor.....	30		
Sujeción y cubierta del extintor	77		
Surtidor testigo del agua de refrigeración.....	28		
T			
Tapa del motor, montaje y desmontaje	114		



Impreso en EE. UU.
Febrero 2023-0.8 x 1 CR